

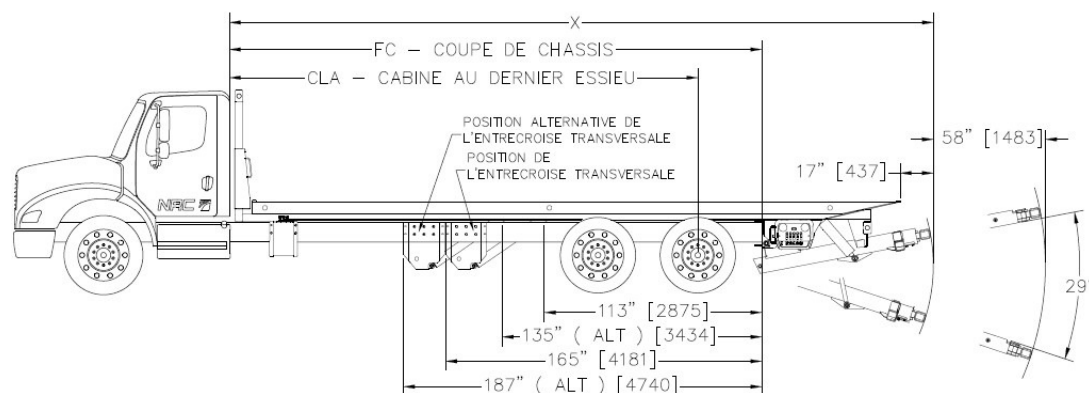

Modèle: 40TB – tandem

Tout propriétaire ou opérateur d'une plateforme de la série 40TB impressionnera les clients les plus exigeants. Soyez le seul sur leur liste d'appels.



CLA RECOMMANDÉS POUR 40TB - TANDEM			
Longueur plancher Pi [mm]	CLA Po [mm]	FC Po [mm]	X Po [mm]
24 [7315]	196 [4978]	233 [5919]	321 [8153]
24 ½ [7468]	202 [5131]	239 [6071]	327 [8306]
25 [7620]	208 [5283]	245 [6223]	335 [8509]
25 ½ [7772]	214 [5436]	251 [6376]	339 [8610]
26 [7925]	220 [5588]	257 [6528]	345 [8763]
26 ½ [8077]	226 [5740]	261 [6681]	351 [8915]
27 [8230]	232 [5893]	269 [6833]	357 [9068]
27 ½ [8382]	238 [6045]	275 [6985]	363 [9220]
28 [8534]	244 [6198]	281 [7138]	369 [9372]
28 ½ [8687]	250 [6350]	287 [7290]	375 [9525]
29 [8839]	256 [6502]	293 [7443]	381 [9677]
29 ½ [8992]	262 [6655]	299 [7595]	387 [9830]
30 [9144]	268 [6807]	305 [7747]	393 [9982]
30 ½ [9296]	274 [6960]	311 [7900]	399 [10134]

*Le CLA peut varier de +/-3" sans changement nécessaire.

**Le CLA est mesuré à partir de la cabine ou de tous autres items dépassant. (Système d'échappement, réservoir, etc.)

*** Si l'option de coffre avec porte roll up est sélectionnée sur le support de lumières, ajouter 4 pouces à toutes les coupes de châssis dans ce document.



Modèle: 40TB – tandem

Tout propriétaire ou opérateur d'une plateforme de la série 40TB impressionnera les clients les plus exigeants. Soyez le seul sur leur liste d'appels.

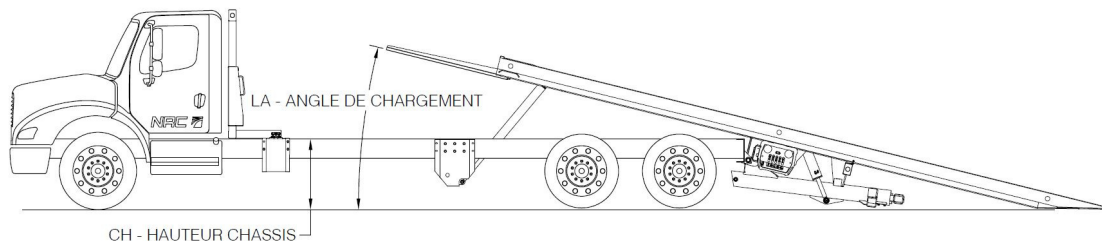

ANGLE DE CHARGEMENT ET HAUTEUR DE CHÂSSIS POUR 40TB

CH Po [mm]	LA	CH+Y Po [mm]
28 [711]	11.2°	38.81 [986]
29 [737]	11.5°	39.81 [1011]
30 [762]	11.8°	40.81 [1037]
31 [787]	12.1°	41.81 [1062]
32 [813]	12.4°	42.81 [1087]
33 [838]	12.7°	43.81 [1113]
34 [864]	13.0°	44.81 [1138]
35 [889]	13.3°	45.81 [1164]
36 [914]	13.6°	46.81 [1189]
37 [940]	13.9°	47.81 [1214]
38 [965]	14.2°	48.81 [1240]
39 [991]	14.5°	49.81 [1265]
40 [1016]	14.8°	50.81 [1291]
41 [1041]	15.0°	51.81 [1316]
42 [1067]	15.3°	52.81 [1341]
43 [1092]	15.6°	53.81 [1367]
44 [1118]	15.9°	54.81 [1392]

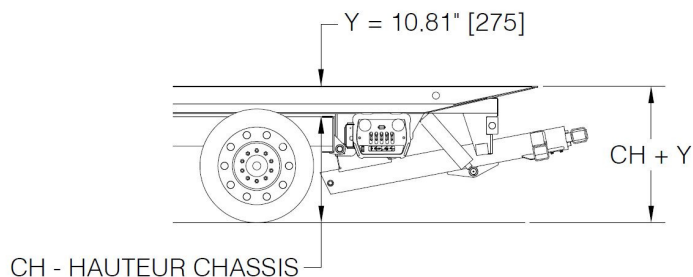



Modèle: 40TB – tandem

Tout propriétaire ou opérateur d'une plateforme de la série 40TB impressionnera les clients les plus exigeants. Soyez le seul sur leur liste d'appels.

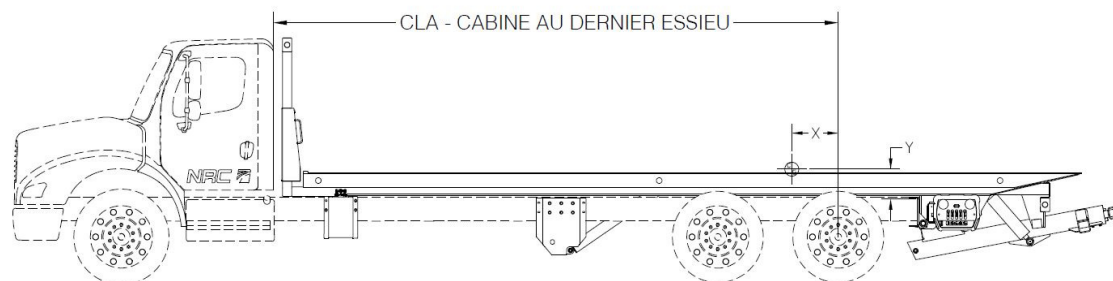

POIDS ET CENTRE DE GRAVITÉ ESTIMÉS POUR 40TB TANDEM***				
Longueur plancher Pi [mm]	CLA Po [mm]	Centre de gravité - Po [mm]		Poids total estimé lb [kg]
		Cg (x)*	Cg (y) **	
24 [7315]	196 [4978]	33.00 [838]	4.00 [102]	10200 [4636]
24 ½ [7468]	202 [5131]	35.50 [902]	4.25 [108]	10400 [4727]
25 [7620]	208 [5283]	38.00 [965]	4.25 [108]	10600 [4818]
25 ½ [7772]	214 [5436]	40.00 [1016]	4.25 [108]	10800 [4909]
26 [7925]	220 [5588]	42.50 [1080]	4.25 [108]	11000 [5000]
26 ½ [8077]	226 [5740]	44.50 [1130]	4.25 [108]	11200 [5091]
27 [8230]	232 [5893]	47.00 [1194]	4.25 [108]	11400 [5182]
27 ½ [8382]	238 [6045]	49.50 [1257]	4.50 [114]	11600 [5273]
28 [8534]	244 [6198]	51.50 [1308]	4.50 [114]	11800 [5364]
28 ½ [8687]	250 [6350]	54.25 [1378]	4.50 [114]	12000 [5455]
29 [8839]	256 [6502]	56.75 [1441]	4.50 [114]	12200 [5545]
29 ½ [8992]	262 [6655]	58.75 [1492]	4.50 [114]	12400 [5636]
30 [9144]	268 [6807]	61.50 [1562]	4.50 [114]	12600 [5727]
30 ½ [9294]	274 [6960]	63.50 [1613]	4.50 [114]	12800 [5818]

*Le centre de gravité (x) est calculé à partir du centre du dernier essieu arrière.

**Le centre de gravité (y) est calculé à partir du dessus du châssis.

***Le poids et centre de gravité estimés sont seulement pour l'équipement. (Sans camion)

Accessoires	Poids estimé lb [kg]
Système de lève roues pour auto	190 [86]
Accessoire autobus	400 [181]
Panier 44"	250 [114]
Panier 72"	340 [154]
Coffre outil 44"	275 [125]
Coffre outil 72"	360 [163]