



GUIDE D'INSTALLATION

QUICKSWAP

Modèle(s) : Standard et avec essieu d'appoint

6 mars 2024

Numéro de document : 8920801 – Révision 3

Traduction de la notice originale



NRC-INDUSTRIES.COM

Numéro de série :



PROPRIÉTÉ INTELLECTUELLE

© Les Industries NRC inc. 2024 Tous droits réservés. Ce manuel ne peut être copié, photocopié, reproduit, traduit ou converti dans aucun format électronique sans l'obtention, au préalable, de l'approbation écrite des Industries NRC inc. Les Industries NRC inc. se réservent le droit de modifier l'information contenue dans ce manuel à tout moment et sans préavis.

Veillez nous envoyer vos commentaires et questions à :

Les Industries NRC inc.
2430, rue Principale
Saint-Paul-d'Abbotsford (Québec) J0E 1A0
CANADA
Tél. : 450 379-5796
Télé. : 450 379-5995

Pour toute question au sujet des treuils, vous pouvez communiquer directement avec les fabricants :

DP Winch (TWG, Inc.)
PO Box 1130
Jenks, OK 74037-1130
Tél. : (918) 298-8300
Télé. : (918) 298-8301
Site Web : www.dovertwg.com

Ramsey Winch Company
PO Box 581510
Tulsa, OK 74158-1510
Tél. : 918 438-2760
Télé. : 918 438-6688
Site Web : www.ramsey.com

HISTORIQUE DES RÉVISIONS

Révision	Date	Description
3	2024-03-01	Retrait d'une note dans la section 5.2.2. Ajout de la Figure 12 - Emplacement de cale sur le réceptacle arrière et de la Figure 21 - Boulonner le réceptacle arrière (Quickswap avec essieu d'appoint). Révision de la formulation du dernier paragraphe de la section 5.5. Changement du titre de la section 5.7 et révision de cette section pour créer les sections 5.7.1 et 5.7.2. Mise à jour des figures pour l'identification des broches dans la section 7 : Installer les systèmes hydraulique et électrique. Correction de quelques erreurs et incohérences dans la terminologie.
2	2023-01-13	Révision des figures 1, 3, 4 et 5. Ajout de la Figure 2 - Modèle de Quickswap standard avec béquilles - Principaux composants. Ajout de la section 2.3 - Description des composants. Ajout d'une note aux sections 5.2.2 et 5.9 indiquant qu'elles portent uniquement sur le modèle standard.
1	2022-04-07	Ajout de la Figure 5 - Dimensions du châssis - Quickswap avec béquilles et réceptacles à la section 3.2 - Châssis du tracteur. Ajout de la section 5.7 - Souder le réceptacle arrière (Quickswap avec béquilles uniquement).
0	2022-03-09	Version initiale

TABLE DES MATIÈRES

GARANTIE LIMITÉE	9
REGARDER SUR YOUTUBE	11
À PROPOS DE CE MANUEL	13
Conventions du document	13
Avis de non-responsabilité	13
MESSAGES D'AVERTISSEMENT	15
1 RENSEIGNEMENTS DE SÉCURITÉ	17
2 IDENTIFIER LES PRINCIPAUX COMPOSANTS	19
2.1 Modèle de Quickswap standard	20
2.2 Modèle de Quickswap avec essieu d'appoint	22
2.3 Description des composants	23
3 SPÉCIFICATIONS TECHNIQUES	25
3.1 Spécifications générales	26
3.2 Châssis du tracteur	27
3.3 Système hydraulique	30
4 PRÉPARER L'INSTALLATION	31
4.1 Préparer le tracteur	31
4.2 Placer la sellette d'attelage	32
4.3 Couper le cadre du tracteur	34
5 INSTALLER LE CADRE	35
5.1 Placer l'unité Quickswap sur le tracteur	35
5.2 Mettre l'unité Quickswap au niveau sur le tracteur	37
5.3 Centrer l'unité Quickswap sur le tracteur	41
5.4 Fixer le réceptacle avant au tracteur	42
5.5 Vérifier la position de l'unité Quickswap	49
5.6 Retirer l'unité Quickswap	50
5.7 Fixer le réceptacle arrière	52
5.8 Souder les plaques de cadre	54
5.9 Souder les cales permanentes sur le réceptacle arrière	55
6 INSTALLER LES ACCESSOIRES	57
7 INSTALLER LES SYSTÈMES HYDRAULIQUE ET ÉLECTRIQUE	61
8 RÉINSTALLER LES ÉLÉMENTS RETIRÉS DU TRACTEUR	63
8.1 Ajuster la pression hydraulique	64

8.2 Brancher les conduites hydrauliques - directives générales	66
DISTRIBUTEURS ET FOURNISSEURS DE SERVICES AUTORISÉS	71

GARANTIE LIMITÉE

A. DISPOSITIONS GÉNÉRALES - LA GARANTIE DÉCRITE CI-APRÈS EST FOURNIE PAR INDUSTRIES NRC, 2430, RUE PRINCIPALE, C.P. 160, SAINT-PAUL-
D'ABBOTSFORD, QUÉBEC, CANADA J0E 1A0 ("INDUSTRIES NRC") AUX ACHETEURS INITIAUX D'ÉQUIPEMENTS DE DÉPANNAGE ET REMORQUAGE INDUSTRIES NRC
NEUFS ("ÉQUIPEMENT") ACHETÉS D'INDUSTRIES NRC OU DE CONCESSIONNAIRES AGRÉÉS INDUSTRIES NRC. EN VERTU DE LA PRÉSENTE GARANTIE, INDUSTRIES
NRC RÉPARERA OU REMPLACERA, À SON CHOIX, TOUTE PIÈCE COUVERTE PAR LA PRÉSENTE GARANTIE QUI S'AVÉRERA ET DONT ON ÉTABLIRA PENDANT LA
PÉRIODE APPLICABLE DE GARANTIE QU'ELLE COMPORTE UN DÉFAUT DE MATÉRIAUX OU DE FABRICATION. LE SERVICE DE LA GARANTIE DOIT ÊTRE EFFECTUÉ
PAR UN CONCESSIONNAIRE OU UN CENTRE DE SERVICE ET DE VENTE AUTORISÉ PAR INDUSTRIES NRC À VENDRE ET/OU À EFFECTUER L'ENTRETIEN DE
L'ÉQUIPEMENT (LE "CONCESSIONNAIRE AGRÉÉ"). LE CONCESSIONNAIRE AGRÉÉ N'UTILISERA QUE DES PIÈCES OU COMPOSANTES NEUVES OU RÉUSINÉES
FOURNIES OU APPROUVÉES PAR INDUSTRIES NRC. LES PIÈCES NÉCESSAIRES AU SERVICE DE LA GARANTIE SERONT FOURNIES SANS FRAIS POUR L'ACHETEUR.
TOUTEFOIS, LA PRÉSENTE GARANTIE N'OBLIGE PAS INDUSTRIES NRC À COUVRIR LA MAIN-D'ŒUVRE ET LES FRAIS DE TRANSPORT LIÉS AU REMPLACEMENT OU À
LA RÉPARATION DES PIÈCES DÉFECTUEUSES ET ELLE NE S'APPLIQUE PAS À DES PRODUITS RÉPARÉS OU MODIFIÉS SANS LE CONSENTEMENT PRÉALABLE
D'INDUSTRIES NRC. L'ACHETEUR SERA RESPONSABLE DES APPELS DE SERVICE ET/OU DU TRANSPORT DE L'ÉQUIPEMENT POUR ALLER À OU REVENIR DE LA
PLACE D'AFFAIRES DU CONCESSIONNAIRE AGRÉÉ (SAUF LÀ CELA EST INTERDIT PAR LA LOI), POUR TOUTE PRIME EXIGÉE POUR DE LA MAIN-D'ŒUVRE EFFECTUÉE
EN HEURES SUPPLÉMENTAIRES À LA DEMANDE DE L'ACHETEUR ET POUR TOUT SERVICE DE RÉPARATION ET/OU D'ENTRETIEN NON RELIÉ DIRECTEMENT À
QUELQUE DÉFAUT COUVERT PAR LA PRÉSENTE GARANTIE. CETTE GARANTIE EST CESSIBLE, À LA CONDITION QU'UN CONCESSIONNAIRE AGRÉÉ D'INDUSTRIES
NRC SOIT AVISÉ QUE LA PROPRIÉTÉ DE L'ÉQUIPEMENT A FAIT L'OBJET D'UN CHANGEMENT ET QUE INDUSTRIES NRC APPROUVE LE TRANSFERT DE LA GARANTIE.

B. CE QUI EST GARANTI - SOUS RÉSERVE DES DISPOSITIONS DU PARAGRAPHE C, TOUTES LES PIÈCES MANUFACTURÉES PAR INDUSTRIES NRC DE TOUT
ÉQUIPEMENT NEUF D'INDUSTRIES NRC SONT GARANTIES POUR LE NOMBRE DE MOIS PRÉCISÉ CI-APRÈS. LES DÉCLARATIONS DE GARANTIE COUVRANT LES
PIÈCES ET COMPOSANTS NON FABRIQUÉS PAR INDUSTRIES NRC SONT JOINTES AU MANUEL D'UTILISATION LIVRÉ AVEC L'ÉQUIPEMENT.

C. CE QUI N'EST PAS GARANTI - EN VERTU DES DISPOSITIONS DE LA PRÉSENTE GARANTIE, INDUSTRIES NRC N'EST PAS RESPONSABLE DE CE QUI SUIT : (1)
ÉQUIPEMENT USAGÉ (À MOINS QUE CELUI-CI NE SOIT SPÉCIFIQUEMENT COUVERT PAR DES DOCUMENTS DE GARANTIE DISTINCTE); (2) TOUT ÉQUIPEMENT AYANT
ÉTÉ ALTÉRÉ OU MODIFIÉ D'UNE MANIÈRE NON APPROUVÉE PAR INDUSTRIES NRC, INCLUANT, MAIS SANS LIMITATION, LE RÉGLAGE DE LA POMPE HYDRAULIQUE
AU-DESSUS DES SPÉCIFICATIONS APPROUVÉES PAR INDUSTRIES NRC; (3) DÉPRÉCIATION OU DOMMAGE CAUSÉ PAR L'USURE NORMALE, LE MANQUE
D'ENTRETIEN RAISONNABLE ET APPROPRIÉ, LE DÉFAUT DE SE CONFORMER AUX INSTRUCTIONS D'UTILISATION, LA MAUVAISE UTILISATION, LE MANQUE DE
PROTECTION APPROPRIÉE DURANT LE REMISAGE, LE VANDALISME, LES INTEMPÉRIES ET ÉLÉMENTS NATURELS ET LES COLLISIONS OU ACCIDENTS; (4)
L'ÉQUIPEMENT S'IL EST UTILISÉ POUR EFFECTUER DU LEVAGE AÉRIEN, DU GRUTAGE OU TOUTE AUTRE ACTIVITÉ NON-APPROUVÉE; (5) SERVICE D'ENTRETIEN
USUEL ET/OU ARTICLES D'ENTRETIEN USUELS.

D. OBTENTION DU SERVICE DE LA GARANTIE - POUR POUVOIR OBTENIR LE SERVICE DE LA GARANTIE, L'ACHETEUR DOIT (1) SIGNALER LE DÉFAUT DE
L'ÉQUIPEMENT À UN CONCESSIONNAIRE AGRÉÉ ET REQUÉRIR LE SERVICE DE LA GARANTIE À L'INTÉRIEUR DE LA PÉRIODE DE GARANTIE APPLICABLE; (2)
PRÉSENTER UNE PREUVE DE LA DATE DU DÉBUT DE LA GARANTIE AVEC UNE PREUVE VALIDE D'ACHAT; ET (3) RENDRE L'ÉQUIPEMENT DISPONIBLE AU
CONCESSIONNAIRE AGRÉÉ À L'INTÉRIEUR D'UNE PÉRIODE DE TEMPS RAISONNABLE.

E. ABSENCE DE GARANTIE, REPRÉSENTATION OU CONDITION IMPLICITE OU LÉGALE - DANS LA MESURE PERMISE PAR LA LOI, NI INDUSTRIES NRC NI AUCUNE CORPORATION LUI ÉTANT AFFILIÉE NE FONT NI NE FOURNISSENT QUELQUE GARANTIE, REPRÉSENTATION, CONDITION OU PROMESSE, EXPRESSE, IMPLICITE OU LÉGALE, VERBALE OU AUTRE QUANT À LA QUALITÉ, LA PERFORMANCE, LE FONCTIONNEMENT OU L'ABSENCE DE DÉFAUT DE L'ÉQUIPEMENT. AUCUNE CONDITION OU GARANTIE IMPLICITE OU LÉGALE DE VALEUR MARCHANDE OU D'APTITUDE (QUE CE SOIT EN VERTU DE LA LOI SUR LA VENTE D'OBJETS OU DE TOUTE AUTRE LOI DE TOUTE PROVINCE OU AUTREMENT) N'EST FAITE NI FOURNIE.

F. LIMITATION DU RECOURS - DANS LA MESURE PERMISE PAR LA LOI, LES SEULS RECOURS DONT DISPOSE L'ACHETEUR EN RELATION AVEC LE BRIS OU L'EXÉCUTION DE TOUTE GARANTIE SUR L'ÉQUIPEMENT SONT CEUX PRÉVUS DANS LA PRÉSENTE GARANTIE. AUCUN CONCESSIONNAIRE AGRÉÉ, INDUSTRIES NRC ET AUCUNE CORPORATION AFFILIÉE À INDUSTRIES NRC NE POURRA EN AUCUNE CIRCONSTANCE ÊTRE TENU RESPONSABLES DE TOUT DOMMAGE MATÉRIEL OU CORPOREL ACCESSOIRE OU INDIRECT, INCLUANT, MAIS DANS LIMITATION, LA PERTE DE PROFITS, LA LOCATION D'ÉQUIPEMENT DE REMPLACEMENT ET AUTRES PRÉJUDICES OU DOMMAGES COMMERCIAUX OU PERSONNELS, POUVANT SURVENIR EN RAISON D'UNE INEXÉCUTION FONDAMENTALE OU D'UNE VIOLATION D'UNE CONDITION ESSENTIELLE.

G. ABSENCE DE GARANTIE DU CONCESSIONNAIRE - SAUF EN CE QUI A TRAIT AUX CONDITIONS OU GARANTIES QUI NE PEUVENT ÊTRE EXCLUES EN VERTU DE LA LOI, LE CONCESSIONNAIRE VENDEUR NE FAIT NI NE FOURNIT LUI-MÊME AUCUNE GARANTIE SUR QUELQUE ARTICLE GARANTI PAR INDUSTRIES NRC ET NE FAIT NI NE FOURNIT LUI-MÊME AUCUNE GARANTIE SUR TOUS LES AUTRES ARTICLES À MOINS QU'IL NE REMETTE À L'ACHETEUR UN DOCUMENT ÉCRIT DE GARANTIE DISTINCTE GARANTISSANT SPÉCIFIQUEMENT UN TEL ARTICLE. LE CONCESSIONNAIRE VENDEUR N'EST AUCUNEMENT AUTORISÉ À FAIRE QUELQUE REPRÉSENTATION OU PROMESSE AU NOM OU POUR LE COMPTE D'INDUSTRIES NRC NI À MODIFIER LES TERMES OU LIMITATIONS DE LA PRÉSENTE GARANTIE DE QUELQUE FAÇON QUE CE SOIT.

H. TERMES DE LA GARANTIE

ÉQUIPEMENT

ÉQUIPEMENT DE DÉPANNAGE MONTÉ SUR LE CAMION

COMPOSANTS DU SYSTÈME COULISSANT

ACCESSOIRES DE REMORQUAGE FABRIQUÉS PAR INDUSTRIES NRC

ACCESSOIRES FABRIQUÉS PAR UNE TIERCE PARTIE

TERMES

12 MOIS SUIVANT LA MISE EN SERVICE. SANS EXCÉDER 24 MOIS.

10 ANS SUIVANT LA DATE DE FABRICATION.

12 MOIS SUIVANT LA DATE DE FABRICATION.

LA GARANTIE DU MANUFACTURIER DE LA PIÈCE S'APPLIQUE.

REGARDER SUR YOUTUBE

Regardez la vidéo d'installation du Quickswap sur YouTube : <https://youtu.be/duaikP1VXIY>



À PROPOS DE CE MANUEL

Ce manuel vous apprendra comment installer une unité de remorquage Quickswap sur un tracteur de façon sécuritaire. L'unité Quickswap est conçue pour les modèles de tracteur à essieu simple, tandem ou tridem.

Ce manuel contient les sections suivantes, que vous devez lire et suivre dans l'ordre où elles sont présentées :

- Section 1 Renseignements de sécurité
- Section 2 Identifier les principaux composants
- Section 3 Spécifications techniques
- Section 4 Préparer l'installation
- Section 5 Installer le cadre
- Section 6 Installer les accessoires
- Section 7 Installer les systèmes hydraulique et électrique
- Section 8 Réinstaller les éléments retirés du tracteur

Conventions du document

Les conventions suivantes sont utilisées dans ce document :

NOTE : Nous vous recommandons vivement de lire entièrement cette procédure avant de commencer l'installation de votre unité Quickswap.

Voir aussi la section Messages d'avertissement pour les messages concernant la sécurité.

Avis de non-responsabilité

Le contenu de ce manuel, incluant les spécifications des équipements, peut être modifié sans préavis. Assurez-vous de disposer de la version la plus récente de ce manuel avant de commencer l'installation.

Modèles et numéros de série visés

Ce manuel porte uniquement sur les modèles suivants dont les numéros de série se situent dans les plages suivantes :

- QS-001 à ...
- QT-001 à ...

MESSAGES D'AVERTISSEMENT

DANGER

Signale une situation dangereuse qui, si elle n'est pas évitée, provoquera des blessures graves ou mortelles. Un danger peut ou non impliquer un risque de dommage matériel.

AVERTISSEMENT

Signale une situation dangereuse qui, si elle n'est pas évitée, pourrait provoquer des blessures graves ou mortelles. Un avertissement peut ou non impliquer un risque de dommage matériel.

ATTENTION

Signale une situation dangereuse qui, si elle n'est pas évitée, pourrait provoquer des blessures légères ou modérées. Un message Attention peut ou non impliquer un risque de dommage matériel.

AVIS

Information qui devrait être lue pour éviter que l'équipement subisse des dommages.

1 RENSEIGNEMENTS DE SÉCURITÉ

- Vous devez recevoir une formation adéquate avant d'installer l'unité Quickswap : l'installation ne doit être effectuée que par du personnel dûment formé.
- Avant de faire l'installation, inspectez chaque composant et assurez-vous qu'aucune pièce n'est défectueuse ou manquante. Informez NRC de tout défaut que vous pourriez trouver. N'installez jamais un composant défectueux.
- Commencez l'installation seulement quand vous avez tous les composants nécessaires.
- Portez toujours votre équipement de sécurité personnel.



- Respectez toujours les capacités de levage des appareils et leur procédure d'utilisation.

2 IDENTIFIER LES PRINCIPAUX COMPOSANTS

Consultez la section qui correspond à votre modèle de Quickswap.

2.1 Modèle de Quickswap standard

2.1.1 Modèle standard

La Figure 1 montre les composants du modèle de Quickswap standard (sans essieu d'appoint). L'unité doit être installée sur le cadre du tracteur. Les seuls composants qui restent fixés de façon permanente au cadre du tracteur sont les réceptacles avant et arrière du Quickswap, représentés en orange dans la Figure 1 (1 et 6). Vous pouvez retirer le reste de l'unité au besoin. Il est question des composants identifiés dans cette figure un peu partout dans le manuel. Voir la section 2.3 pour une description des composants.

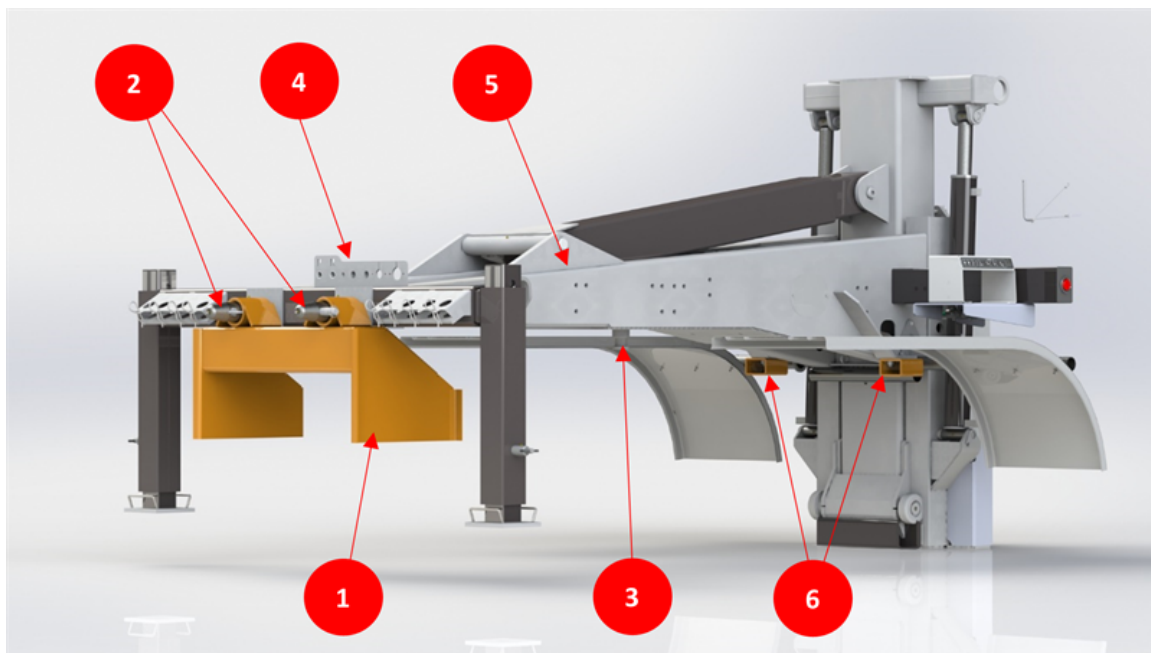

- | | |
|-----------------------|--|
| 1. Réceptacle avant | 2. Axes de guidage avant |
| 3. Pivot d'attelage | 4. Panneau des connecteurs électriques et hydrauliques |
| 5. Cadre du Quickswap | 6. Réceptacle arrière |

FIGURE 1 – MODÈLE DE QUICKSWAP STANDARD - PRINCIPAUX COMPOSANTS

2.1.2 Modèle standard avec béquilles

La Figure 2 montre les composants du modèle de Quickswap standard avec béquilles (sans essieu d'appoint). L'unité doit être installée sur le cadre du tracteur. Les seuls composants qui restent fixés de façon permanente au cadre du tracteur sont les réceptacles avant et arrière du Quickswap, représentés en orange dans la Figure 2 (1 et 6). Vous pouvez retirer le reste de l'unité au besoin. Il est question des composants identifiés dans cette figure un peu partout dans le manuel. Voir la section 2.3 pour une description des composants.

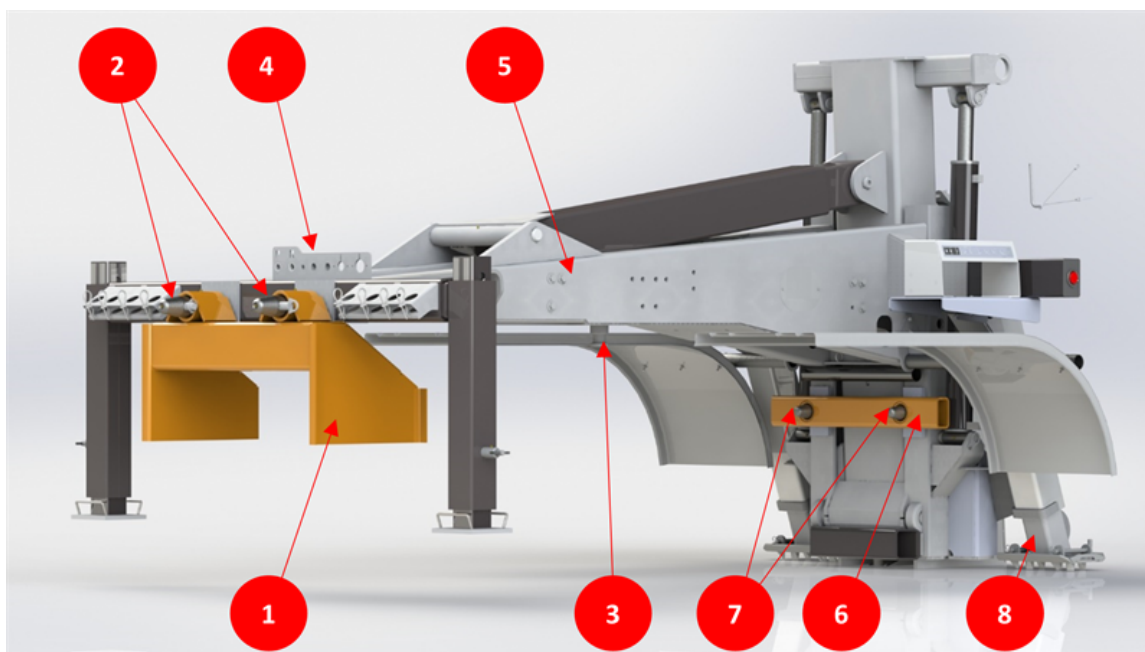

- | | |
|----------------------------|--|
| 1. Réceptacle avant | 2. Axes de guidage avant |
| 3. Pivot d'attelage | 4. Panneau des connecteurs électriques et hydrauliques |
| 5. Cadre du Quickswap | 6. Réceptacle arrière |
| 7. Axes de guidage arrière | 8. Béquilles |

FIGURE 2 – MODÈLE DE QUICKSWAP STANDARD AVEC BÉQUILLES - PRINCIPAUX COMPOSANTS

2.2 Modèle de Quickswap avec essieu d'appoint

La Figure 3 montre les composants du modèle de Quickswap avec essieu d'appoint. La seule différence pour ce modèle est l'essieu d'appoint. Dans la Figure 3, les deux réceptacles sont représentés en orange et sont installés de façon permanente sur le cadre du tracteur. Voir la section 2.3 pour une description des composants.

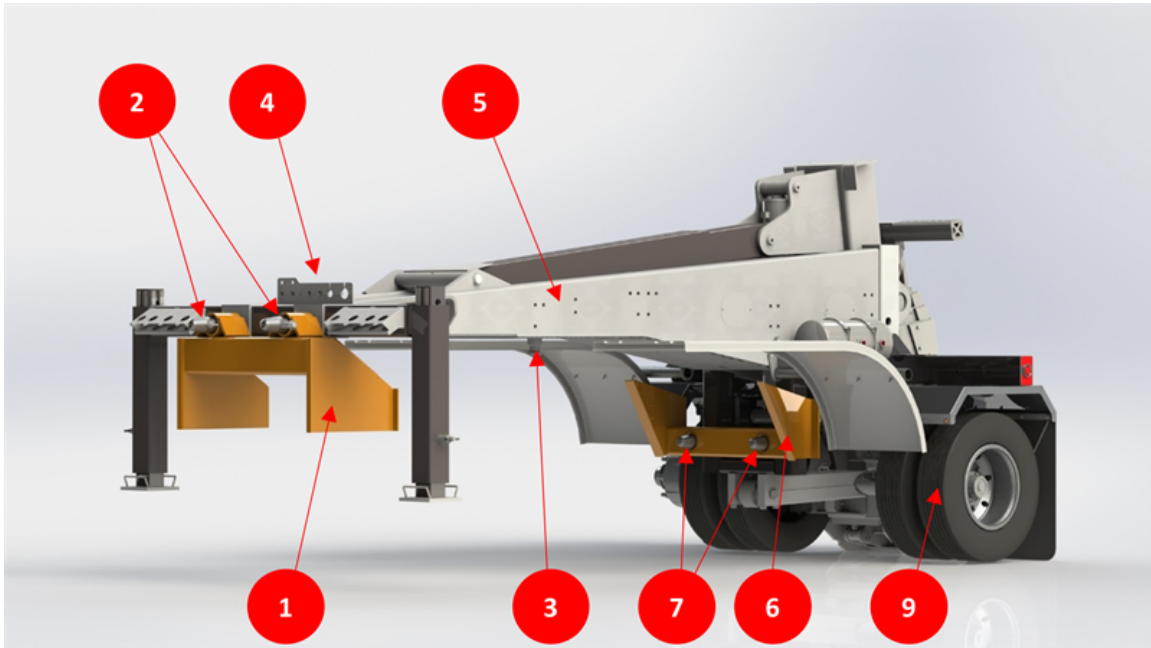

- | | |
|----------------------------|--|
| 1. Réceptacle avant | 2. Axes de guidage avant |
| 3. Pivot d'attelage | 4. Panneau des connecteurs électriques et hydrauliques |
| 5. Cadre du Quickswap | 6. Réceptacle arrière |
| 7. Axes de guidage arrière | 9. Essieu d'appoint |

FIGURE 3 – MODÈLE DE QUICKSWAP AVEC ESSIEU D'APPOINT - PRINCIPAUX COMPOSANTS

2.3 Description des composants

Les composants sont numérotés comme suit dans la Figure 1, la Figure 2 et la Figure 3 :

1. **Réceptacle avant** : Ce composant doit être fixé de façon permanente à l'avant du cadre du tracteur. L'unité glisse ensuite à l'intérieur et à l'extérieur de ce réceptacle fixe, ce qui permet de l'installer et de la retirer rapidement.
2. **Axes de guidage avant** : Quand vous installez l'unité Quickswap, ces axes se glissent dans le réceptacle avant (1) et tiennent l'unité fermement en place.
3. **Pivot d'attelage** : Quand l'unité Quickswap est installée, ce pivot se glisse dans la sellette d'attelage pour fixer l'unité en place.
4. **Panneau des connecteurs électriques et hydrauliques** : Quand l'unité Quickswap est installée, les composants hydrauliques et électriques à l'arrière doivent être correctement connectés. C'est sur ce panneau que ces connexions sont faites, comme le décrit la section 7 Installer les systèmes hydraulique et électrique.
5. **Cadre du Quickswap** : Le cadre du Quickswap supporte tous les composants du Quickswap, dont certains sont des accessoires qui doivent être fixés, comme le décrit la section 6 Installer les accessoires.
6. **Réceptacle arrière** : Ce composant doit être fixé de façon permanente à l'arrière du cadre du tracteur. L'unité glisse ensuite à l'intérieur et à l'extérieur de ce réceptacle fixe, ce qui permet de l'installer et de la retirer rapidement.
7. **Axes de guidage arrière** : Quand vous installez l'unité Quickswap, ces axes se glissent dans le réceptacle arrière (7) et tiennent l'unité fermement en place.
8. **Béquilles** : Ces béquilles peuvent s'allonger jusqu'au sol pour stabiliser l'équipement quand vous treuillez à partir de l'arrière.
9. **Essieu d'appoint** : Cet essieu peut être déposé au sol au besoin pour améliorer la maniabilité et fournir un autre jeu de freins.

3 SPÉCIFICATIONS TECHNIQUES

Les spécifications techniques des composants des deux modèles de Quickswap et les spécifications techniques et exigences pour le châssis du tracteur sont présentées dans les sections suivantes.

DANGER

Le non-respect des exigences présentées dans cette section peut mener à une utilisation non sécuritaire du tracteur et pourrait provoquer des blessures graves, voire mortelles.

3.1 Spécifications générales

TABLEAU 1 – SPÉCIFICATIONS GÉNÉRALES – AVEC ESSIEU D'APPOINT (MÉTRIQUE [IMPÉRIAL])

Élément	HD	SHD, SSHD-4, LSHD-3, LSHD-4
Poids de base	3 640 kg [8 090 lb]	
Capacité de levage – Rétracté	15 900 kg [35 000 lb]	23 400 kg [50 000 lb]
Capacité de levage – Allongé	6 830 kg [15 000 lb]	9 000 kg [20 000 lb]
Portée - Rétracté	1 854 mm [73 po]	2 184 mm [86 po]
Portée – Allongé	2 838 mm [111,75 po]	3 448 mm [135,75 po]
Capacité de remorquage	36 288 kg [80 000 lb]	40 824 kg [90 000 lb]
Angle d'inclinaison	Vers le haut : 6° Vers le bas : 30°	Vers le haut : 5° Vers le bas : 25°
Hauteur	1 219 mm [48 po]	1 143 mm [45 po]
Hauteur de la sellette d'attelage	1 244,6 mm - 1 270 mm [49 po - 50 po]	
Patron de boulonnage des roues	Nombre de boulons : 8 Cercle de boulonnage : 275 mm [10,827 po] Diamètre de l'alésage du moyeu : 221,2 mm [8,709 po] Diamètre des trous de boulons : 24,8 mm [0,975 po]	

DANGER

L'installation de pneus d'une taille supérieure n'augmentera pas la capacité de l'essieu, mais réduira les performances des freins.

3.2 Châssis du tracteur

Le tracteur sur lequel vous montez une unité Quickswap doit répondre aux spécifications décrites dans le Tableau 2, la Figure 4, la Figure 5, la Figure 6, la Figure 7 et le Tableau 3.

TABLEAU 2 – SPÉCIFICATIONS DU CHÂSSIS DU TRACTEUR (MÉTRIQUE [IMPÉRIAL])

Élément	HD, HDE	SHD, SSHD-4, LSHD-3
Empattement (minimum)	6 350 mm [250 po]	6 985 mm [275 po]
De la cabine à l'essieu arrière	3 607 mm [142 po]	
Écartement de l'essieu tandem	1 329-1 398 mm [52-55 po]	
MRF du cadre ¹ (min. par longeron)	240 kN-m [2 125 000 lb-po]	291 kN-m [2 575 000 lb-po]
Cadre	Cadre double (recommandé) : 273 mm x 9,5 mm avec 250,8 mm x 6,35 mm [10 3/4 po x 3/8 po avec 9 7/8 po x 1/4 po] ou équivalent. Cadre simple (acceptable) : 295,3 mm x 9,5 mm [11 5/8 po x 3/8 po]	
Essieu avant	Minimum : 12 000 lb Recommandé : 14 000 lb	
Essieu arrière	Minimum : 38 000 lb Recommandé : 40 000 lb ou plus	

¹Moment de résistance à la flexion

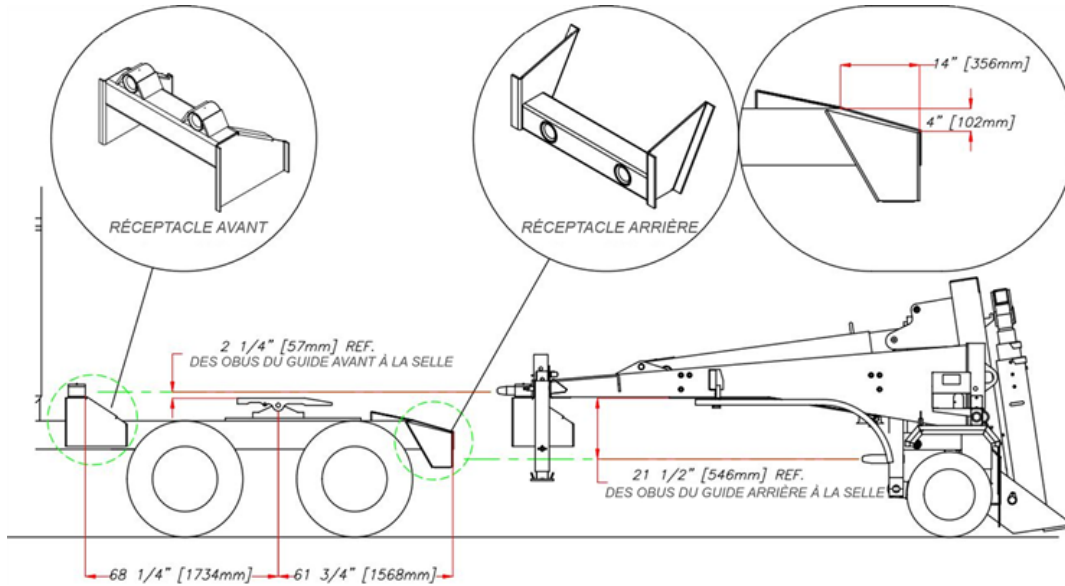

FIGURE 4 – EXIGENCES DU CHÂSSIS DU TRACTEUR POUR LE RÉCEPTACLE

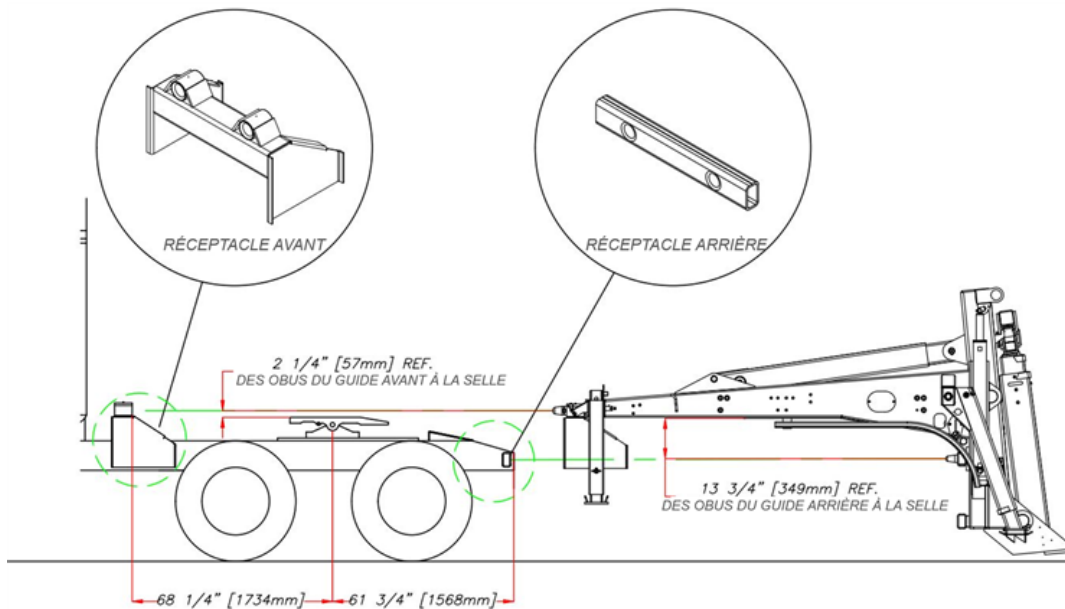

FIGURE 5 – EXIGENCES DU CHÂSSIS DU TRACTEUR POUR LE RÉCEPTACLE - QUICKSWAP AVEC BÉQUILLES ET RÉCEPTACLES

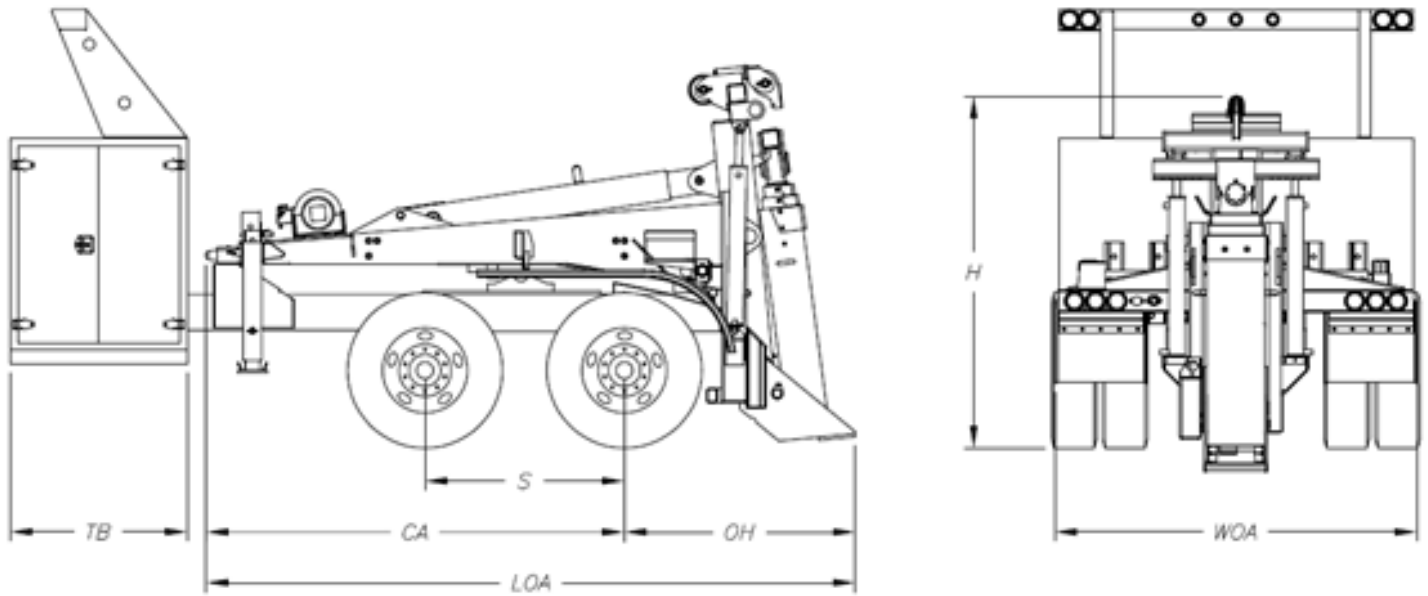

FIGURE 6 – DIMENSIONS DU CHÂSSIS - MODÈLE STANDARD

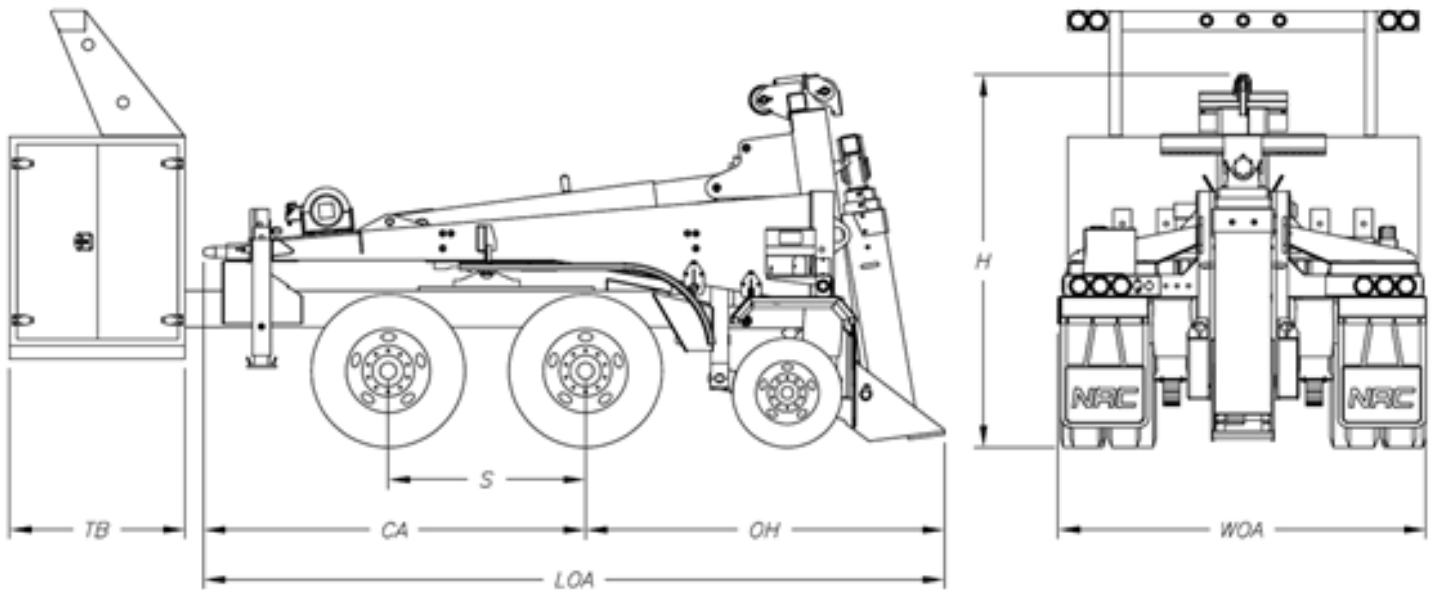

FIGURE 7 – DIMENSIONS DU CHÂSSIS - AVEC ESSIEU D'APPOINT

TABLEAU 3 – DIMENSIONS DU CHÂSSIS (MM [IN])

Code de la dimension	Modèle standard	Avec essieu d'appoint
S	1 372 [54]	1 372 [54]
CA ¹	2 880 [113]	2 654 [104]
OH ²	1 590 [63]	2 495 [98]
LOA	4 469 [176]	5 150 [203]
TB	609-1 830 [24-72] ³	609-1 830 [24-72] ⁴
H	2 413 [95]	2 413 [95]
WOA	2 494 [98]	2 558 [101]

3.3 Système hydraulique

TABLEAU 4 – SPÉCIFICATIONS DU SYSTÈME HYDRAULIQUE (MÉTRIQUE [IMPÉRIAL])

Élément	Valeur pour tous les modèles
Pression de fonctionnement	207 bar [3 000 psi]
Débit de la pompe	64 l/min [17 gal US/min]
Volume du réservoir	53 l [14 gal US]

¹Les valeurs CA et OH pour le modèle de Quickswap avec béquilles varient en fonction de la position du réceptacle arrière. La position idéale pour la répartition du poids et la manipulation du véhicule tracteur se situe à 1 568 mm du centre de la sellette d'attelage du tracteur (voir Figure 5).

²Idem que le no 2

³En incréments de 100 mm [4 po]

⁴En incréments de 100 mm [4 po]

4 PRÉPARER L'INSTALLATION

NOTE : Nous vous recommandons vivement de lire entièrement cette procédure avant de commencer l'installation de votre unité Quickswap.

La procédure d'installation des deux modèles Quickswap (standard ou avec essieu d'appoint) est très semblable. Cette procédure est rédigée pour le modèle standard, mais s'il y a des différences pour le modèle avec essieu d'appoint, elle les indique.

4.1 Préparer le tracteur

Vous devez installer l'unité Quickswap le plus loin possible à l'avant du cadre du tracteur afin que plus de poids soit supporté à l'avant. Retirez tous les accessoires ou autres éléments qui vous empêcheraient d'installer l'unité. Cela inclut de débrancher les câbles électriques ou les boyaux hydrauliques.

4.2 Placer la sellette d'attelage

Avant de couper le cadre du tracteur, placez la sellette d'attelage de façon à laisser juste assez d'espace pour installer le Quickswap.

La figure Figure 8 montre l'unité Quickswap dans sa position presque finale sur le cadre du tracteur. Le pivot d'attelage (no 2 dans la Figure 8) doit se glisser au centre de la sellette d'attelage. La distance entre l'extrémité du cadre du tracteur et le centre de la sellette d'attelage doit être de 62 pouces.

Si vous prévoyez de conduire le tracteur sans le Quickswap, laissez les feux arrière du tracteur sur le cadre du tracteur et assurez-vous qu'ils ne gêneront pas le Quickswap une fois qu'il sera installé.

NOTE : Vous devrez peut-être déplacer les feux arrière à un endroit où ils n'interféreront pas avec le Quickswap.

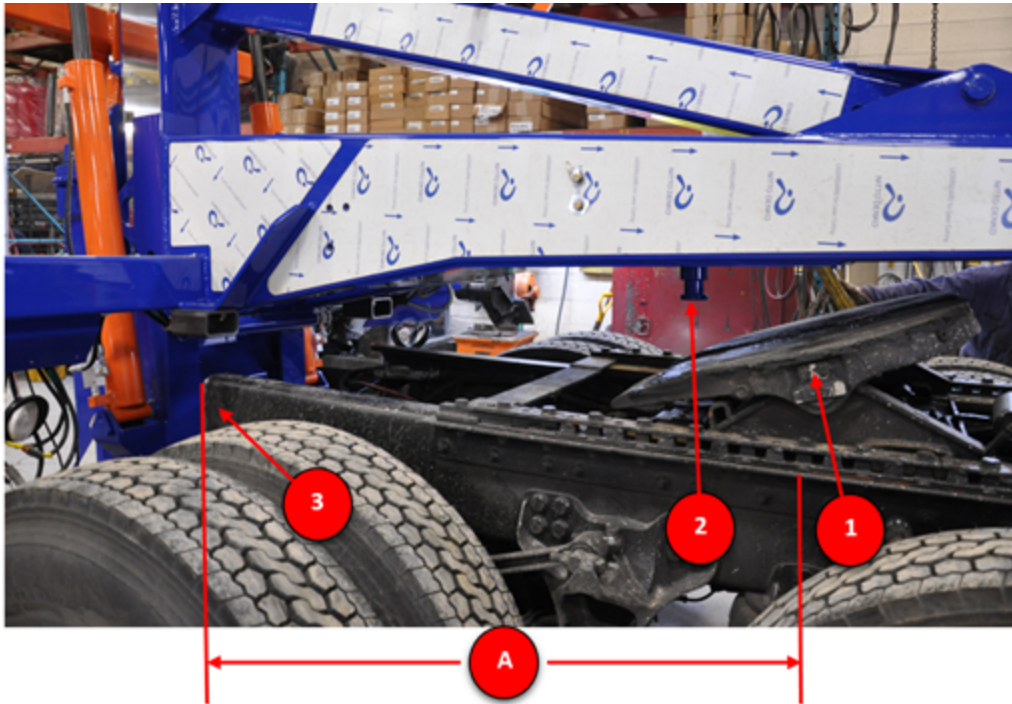

- | | |
|------------------------------------|---|
| 1. Sellette d'attelage du tracteur | 2. Pivot d'attelage |
| 3. Extrémité du cadre du tracteur | A. Distance entre l'extrémité du cadre du tracteur et le centre de la sellette d'attelage (62 po) |

FIGURE 8 — PLACER L'UNITÉ QUICKSWAP SUR LE CADRE DU TRACTEUR

Déplacez la sellette d'attelage comme suit :

1. Déverrouillez la sellette d'attelage.
2. Placez la sellette d'attelage le plus près possible de l'extrémité du châssis du tracteur et à une distance maximale de 62 pouces. Une distance de 62 pouces laissera 1/2 po de jeu.

NOTE : Si vous gardez les feux arrière du tracteur installés sur le cadre du tracteur (parce que vous prévoyez aussi de conduire le tracteur sans le Quickswap), mesurez à partir de l'extrémité arrière des feux lorsque vous placez la sellette d'attelage. Cela assurera que les feux arrière du tracteur n'interféreront pas avec le Quickswap quand il aura été installé.

3. Verrouillez la sellette d'attelage en place.
4. Mesurez 62 po à partir du centre de la sellette d'attelage et marquez l'endroit où le cadre du tracteur doit être coupé.

4.3 Couper le cadre du tracteur

1. Coupez le cadre du tracteur à l'endroit indiqué.

5 INSTALLER LE CADRE

Avant de placer l'unité Quickswap sur le tracteur, assurez-vous que les réceptacles avant et arrière sont déjà fixés. Si ce n'est pas le cas, faites glisser les réceptacles avant et arrière sur les axes de guidage et fixez-les en place.

Pour installer le cadre, suivez les instructions des sous-sections dans l'ordre dans lequel elles sont présentées.

5.1 Placer l'unité Quickswap sur le tracteur

Utilisez un équipement de levage pour charges lourdes pour faire glisser l'unité Quickswap sur le cadre du tracteur jusqu'à ce que le pivot d'attelage soit verrouillé dans la sellette d'attelage, comme le montre la Figure 9.

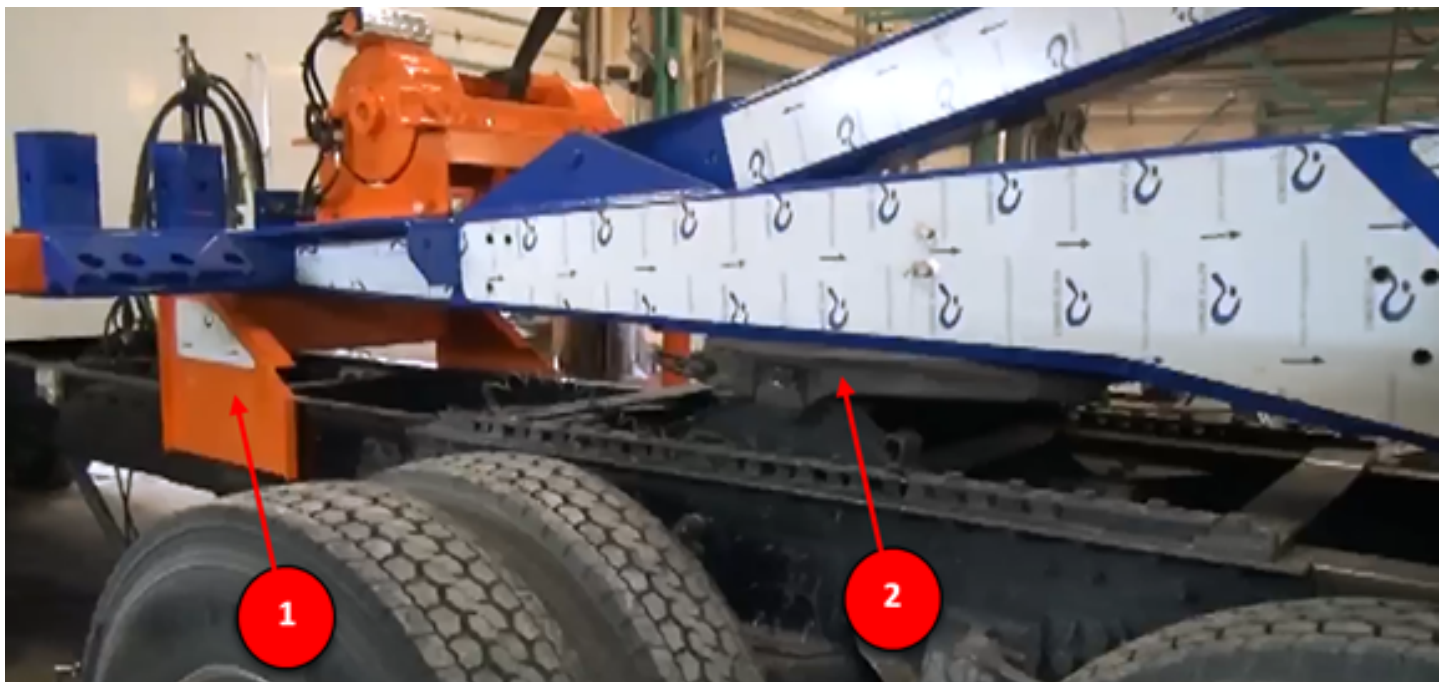

1. Réceptacle avant du Quickswap

2. Sellette d'attelage du tracteur

FIGURE 9 – RÉCEPTACLE AVANT ET PIVOT D'ATTELAGE VERROUILLÉ EN POSITION

Le réceptacle avant est maintenant correctement placé pour être fixé au cadre du tracteur, mais avant de le fixer, vous devez mettre l'unité Quickswap au niveau.

5.2 Mettre l'unité Quickswap au niveau sur le tracteur

La mise au niveau comprend trois parties : la première mise au niveau, l'installation de cales et la mise au niveau final.

5.2.1 Première mise au niveau

Le cadre du Quickswap doit être au niveau, ce qui peut être vérifié quand il est dans la position montrée dans la Figure 10 (1).

1. Placez un niveau sous le cadre du Quickswap et vérifiez qu'il est au niveau.
2. Si le cadre n'est pas au niveau, utilisez le contrôleur de l'équipement de levage pour corriger sa position.
3. Faites la même vérification de l'autre côté du tracteur.
4. Si les deux côtés sont différents, vous devrez les ajuster en plaçant des cales sous le réceptacle arrière, comme le décrit la section 5.2.2 Installer des cales temporaires.

NOTE : Si le tracteur est équipé d'une suspension pneumatique, assurez-vous qu'elle est entièrement gonflée, stable et au niveau avant de vérifier que le cadre du Quickswap est au niveau.



1. Niveau sous le cadre du Quickswap

2. Contrôleur de l'équipement de levage

FIGURE 10 – METTRE LE CADRE DU QUICKSWAP AU NIVEAU

5.2.2 Installer des cales temporaires

Insérez des cales sous le réceptacle arrière, des deux côtés, comme le montre la Figure 11. Ne fixez pas les cales de façon permanente avant que le cadre du Quickswap n'ait été mis au niveau, car des ajustements supplémentaires pourraient être nécessaires.

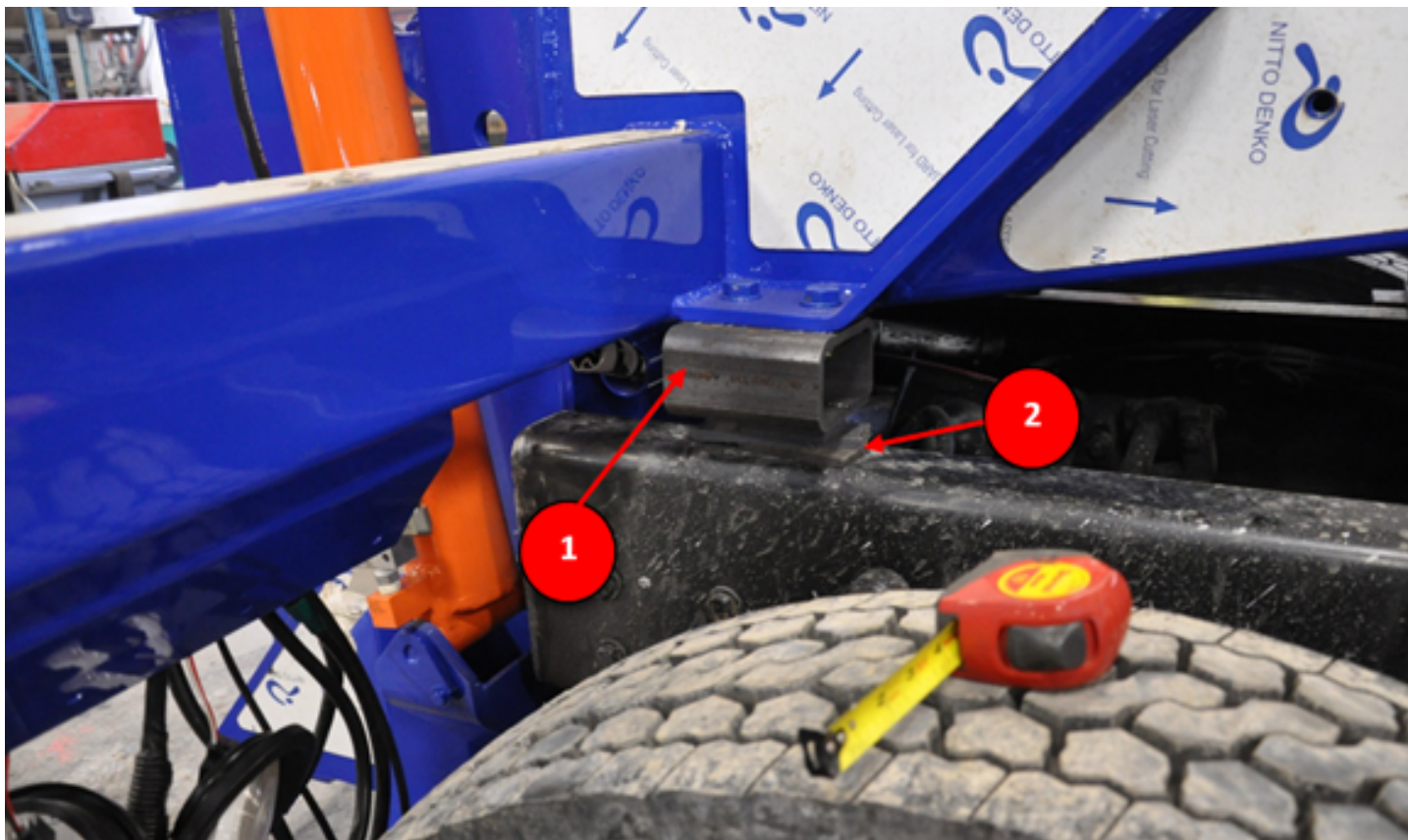

1. Réceptacle arrière

2. Cale temporaire

FIGURE 11 — CALES TEMPORAIRES SOUS LE RÉCEPTACLE ARRIÈRE

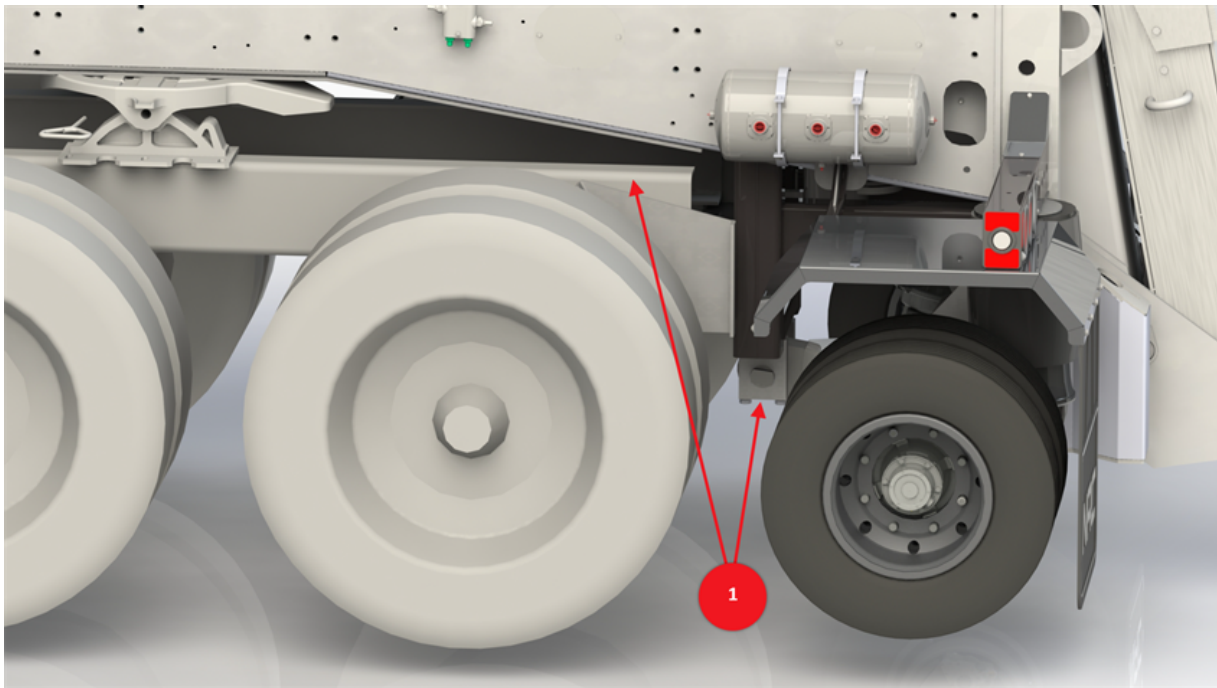

1. Emplacements possibles d'une cale temporaire

FIGURE 12 – EMBLACEMENT DE CALES SUR LE RÉCEPTACLE ARRIÈRE

5.2.3 Mise au niveau finale

Quand les cales sont installées, le poids total de l'unité Quickswap devrait reposer sur le réceptacle arrière et sur les cales, et vous devez à nouveau vérifier que l'unité est au niveau, comme le décrit la section 5.2.1 Première mise au niveau.

Vous pourriez devoir soulever l'unité Quickswap du réceptacle arrière pour ajuster les cales de façon à ce que l'unité soit au niveau. Vérifiez que l'unité est au niveau et ajustez les cales aussi souvent qu'il le faut pour que l'unité soit au niveau des deux côtés.

5.3 Centrer l'unité Quickswap sur le tracteur

L'unité Quickswap doit être centrée par rapport à l'avant du cadre du tracteur, là où le réceptacle avant doit être fixé. Pour vérifier qu'elle est centrée, prenez une mesure de chaque côté du tracteur :

1. En plaçant une équerre sur le cadre du tracteur, tenez-la à la verticale comme le montre la Figure 13.
2. Mesurez la distance entre l'équerre et le cadre du Quickswap.
3. Répétez cette mesure du côté opposé.
4. Si les mesures diffèrent de plus de 1/8 po, ajustez le cadre du Quickswap en le déplaçant. Cette nouvelle position du cadre sera fixée en ajoutant une cale appropriée entre le cadre du tracteur et le côté du réceptacle avant, comme l'explique la prochaine section.

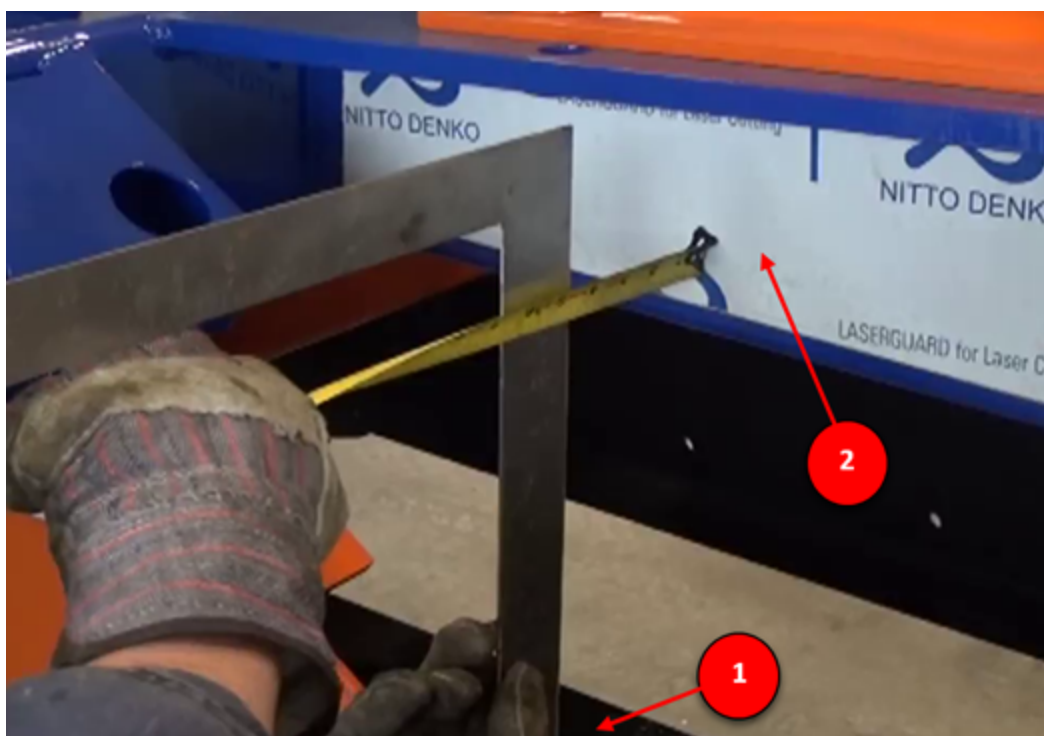

1. Cadre du tracteur

2. Cadre du Quickswap

FIGURE 13 – VÉRIFIER QUE L'UNITÉ QUICKSWAP EST CENTRÉE

5.4 Fixer le réceptacle avant au tracteur

NOTE : Comme le réceptacle avant, le réceptacle arrière du modèle de Quickswap avec essieu d'appoint a été fabriqué avec un angle standard pour le cadre d'un tracteur nord-américain. Installez le réceptacle arrière de la même façon que le réceptacle avant.

Quand l'unité Quickswap est centrée, il doit y avoir un espace entre le côté du réceptacle avant et le cadre du tracteur, comme le montre la Figure 14 (3). Des cales doivent être insérées pour combler l'espace, puis elles doivent être boulonnées au cadre du tracteur avec le réceptacle avant.

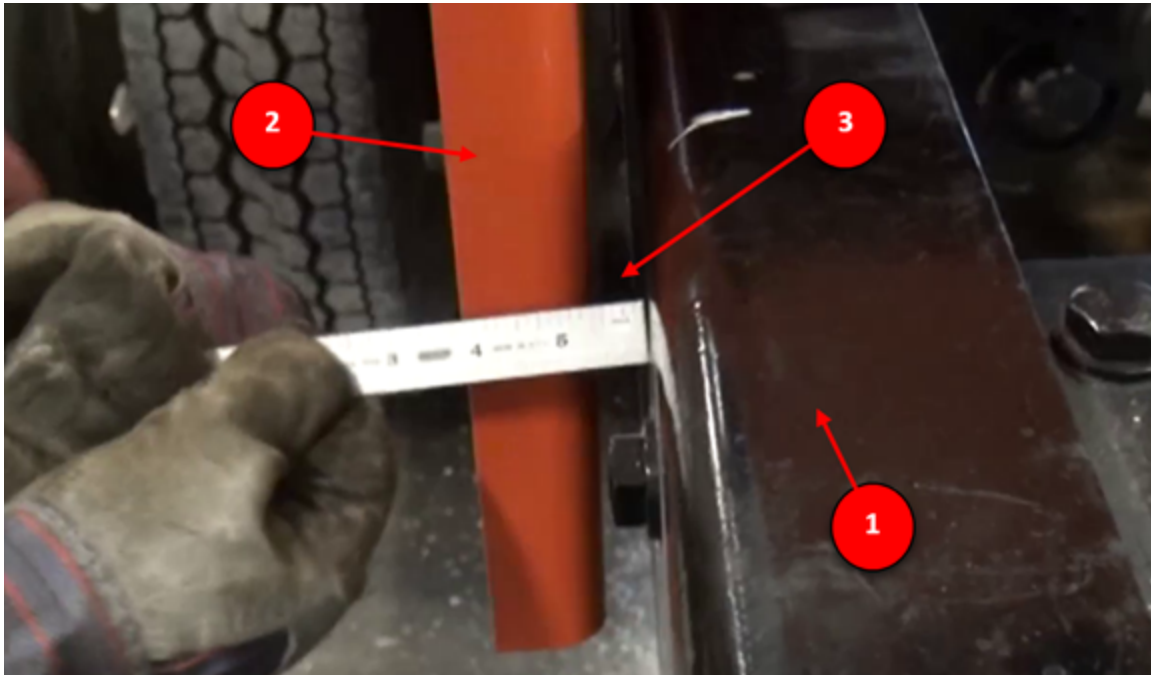

1. Cadre du tracteur
2. Côté du réceptacle avant du Quickswap
3. Espace entre le réceptacle avant et le cadre du tracteur où les cales seront insérées

FIGURE 14 – MESURER L'ÉPAISSEUR REQUISE POUR LES CALES

5.4.1 Mesurer les cales pour le réceptacle avant

Des mesures doivent être prises des deux côtés afin de préparer les cales appropriées à insérer entre le réceptacle avant et le cadre du tracteur.

1. Mesurez l'épaisseur de cale requise en mesurant l'espace entre le réceptacle avant et le cadre du tracteur. C'est là que les cales seront insérées, comme le montre la Figure 14 (3). Mesurez à la fois dans le haut et dans le bas de l'espace pour voir s'il y a une différence.

- Mesurez la largeur (A) et la longueur (B) de cale comme le montre la Figure 15. Toutes les mesures doivent être prises des deux côtés, car il peut y avoir des différences, notamment au niveau de l'épaisseur.

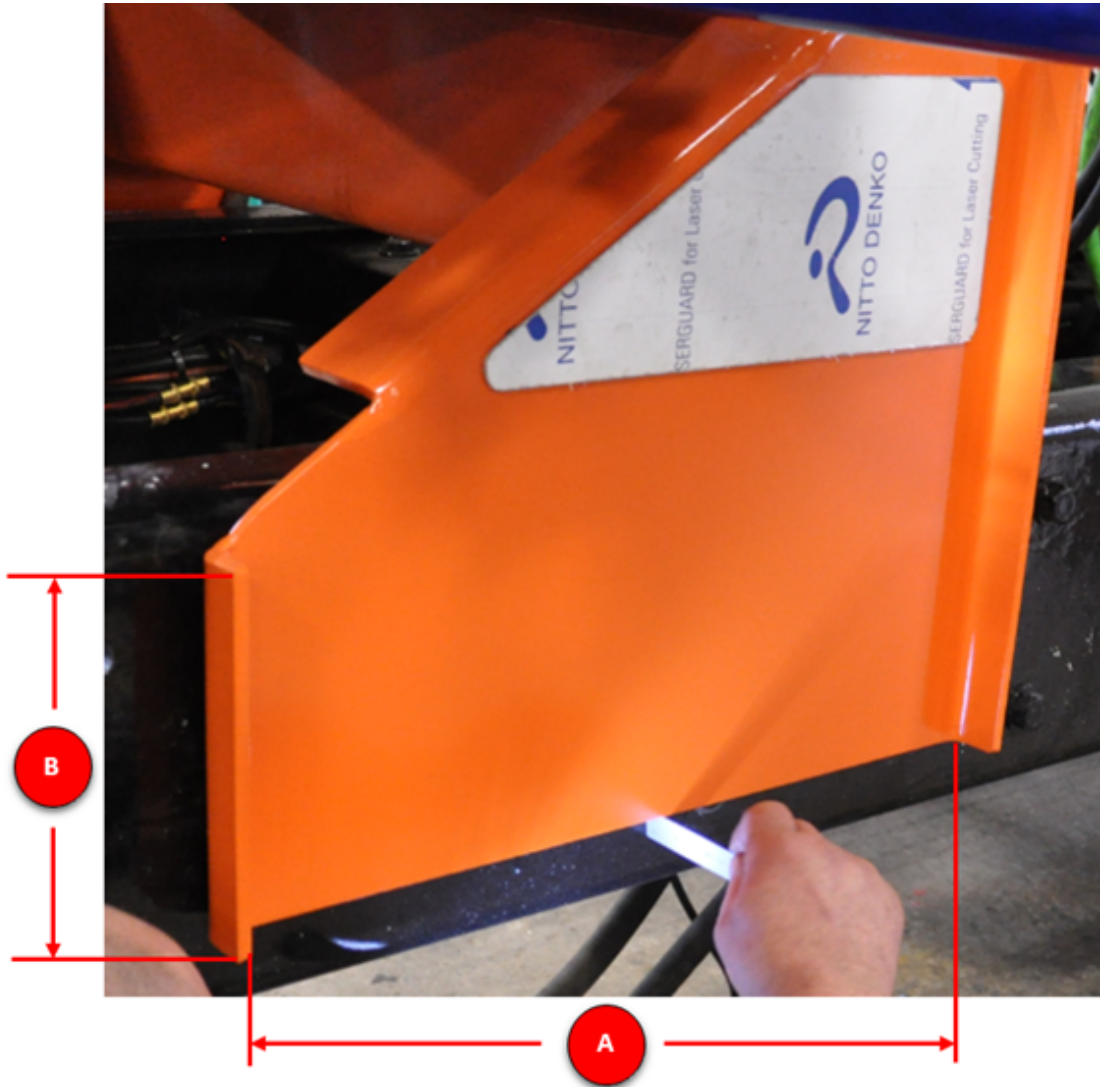

A. Largeur de cale

B. Longueur de cale

FIGURE 15 – MESURER LA LONGUEUR ET LA LARGEUR DE CALE

3. Quand les cales sont prêtes, insérez-les et utilisez un serre-joint pour faire tenir ensemble le cadre du tracteur et le réceptacle avant, avec les cales en place, comme le montre la Figure 16 (1).

5.4.2 Planifier les trous et installer les boulons

Chaque côté du réceptacle avant doit être fixé avec au moins six (6) boulons, espacés pour être à peu près équidistants les uns des autres. Les cadres de tracteurs ont généralement des trous prépercés; nous vous recommandons de commencer par utiliser ces trous. Un exemple est montré dans la Figure 16 (2).

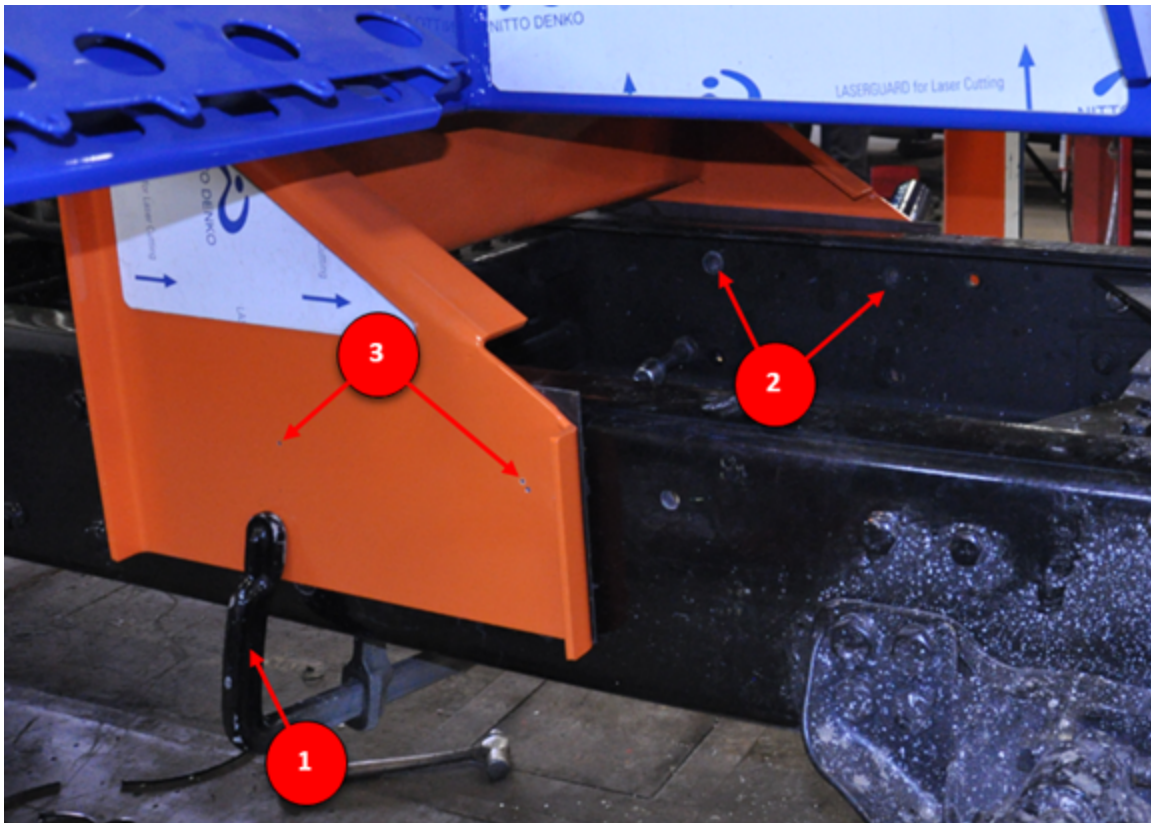

1. Serre-joint
2. Trous prépercés sur le cadre du tracteur
3. Trous percés avec une petite mèche

FIGURE 16 – PREMIÈRE ÉTAPE DE LA PLANIFICATION ET DE L'INSTALLATION DES BOULONS

1. En utilisant une petite mèche pour commencer pour vous assurer que la position du trou est correcte, percez complètement le cadre à partir de l'intérieur, là où sont situés les trous prépercés. La Figure 16 (3) montre les résultats vus à partir de l'extérieur.
2. Agrandissez les trous à leur taille finale (5/8 po) et installez les boulons, mais sans les serrer. Le résultat est montré dans la Figure 17 (1).

3. Planifiez la positions des trous restants, de façon à ce que les trous soient le plus possible à égale distance les uns des autres. Évitez de les mettre trop près d'un autre trou dans le cadre ou dans une position où il pourrait y avoir d'autres obstacles. La Figure 17 (2) montre un exemple de quatre autres positions pour les trous.

NOTE : Voir le manuel du constructeur de la carrosserie du tracteur pour plus d'information sur le perçage du cadre du tracteur.

4. Quand les positions des trous sont marquées, vous pouvez resserrer les premiers boulons que vous avez installés.
5. Enlevez le serre-joint.
6. Percez les trous complètement.
7. Installez les autres boulons.
8. Resserrez les boulons.

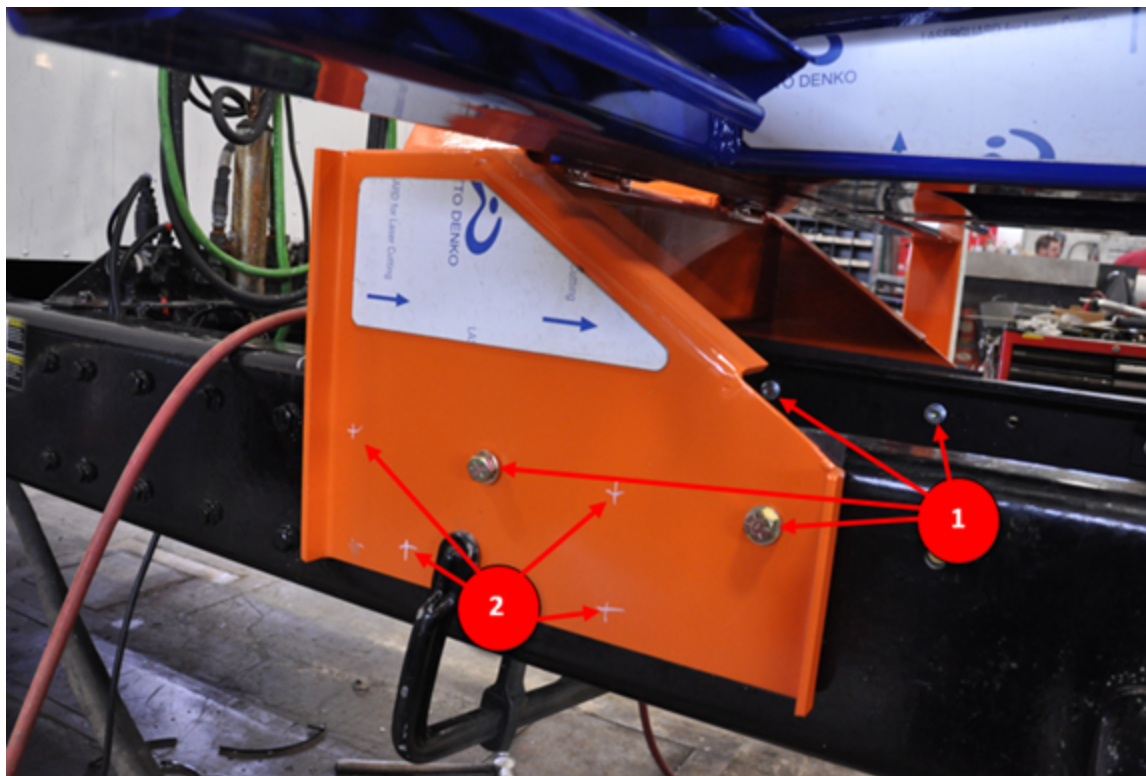

1. Premiers boulons installés

2. Emplacements prévus des boulons restants

FIGURE 17 – DERNIÈRE ÉTAPE DE LA PLANIFICATION ET DE L'INSTALLATION DES BOULONS

5.5 Vérifier la position de l'unité Quickswap

Avant de retirer la partie détachable de l'unité Quickswap pour terminer l'installation, vérifiez que sa position finale est à environ 1 pouce de la roue arrière. Si elle est à plus d'un pouce, vous devriez retirer l'unité et recouper le cadre du tracteur pour amener l'unité Quickswap le plus près possible de l'avant du tracteur.

Pour améliorer la répartition du poids et la maniabilité du véhicule tracteur, placez l'unité Quickswap le plus à l'avant possible, en veillant à ce qu'il n'y ait aucun risque qu'elle entre en contact avec les roues du tracteur, la suspension, l'essieu ou d'autres pièces mobiles.

Dans le cas d'un modèle Quickswap avec béquilles ou essieu d'appoint, marquez précisément la position du réceptacle arrière sur le cadre afin de souder ou de boulonner le réceptacle arrière à la bonne hauteur (voir la section 5.7).

5.6 Retirer l'unité Quickswap

Vous devrez retirer le cadre du Quickswap du réceptacle avant afin de pouvoir souder les cales sous le réceptacle arrière. Cependant, avant d'enlever le cadre du Quickswap, vous devez d'abord mesurer l'épaisseur requise pour ces cales afin de pouvoir préparer les cales permanentes. Chacun des deux côtés doit être mesuré car ils peuvent être différents l'un de l'autre.

Pour retirer le cadre du Quickswap du réceptacle avant :

1. Déverrouillez le pivot d'attelage de la sellette d'attelage. La Figure 18 (1) montre un exemple où la poignée Verrouillage/Déverrouillage doit être tirée pour libérer le pivot d'attelage de la sellette d'attelage.
2. Avec un équipement de levage pour charges lourdes, tirez le cadre du Quickswap hors du réceptacle avant, qui est le seul composant qui reste attaché au cadre du tracteur de façon permanente (voir la Figure 19).



1. Poignée Verrouillage/Déverrouillage

FIGURE 18 – DÉVERROUILLER LE PIVOT D'ATTELAGE



FIGURE 19 – RÉCEPTACLE AVANT FIXÉ AU TRACTEUR

5.7 Fixer le réceptacle arrière

NOTE : Consultez le manuel du constructeur de la carrosserie du tracteur pour les instructions de soudage sur le cadre du tracteur.

5.7.1 Modèle de Quickswap avec béquilles

1. Mesurez la longueur du longeron intérieur du cadre et coupez le réceptacle arrière pour qu'il soit 1/8 po plus court que le longeron.
2. Ajustez la hauteur du tuyau du réceptacle arrière en utilisant les marques que vous avez faites précédemment (voir la section 5.5) et soudez-le en place.

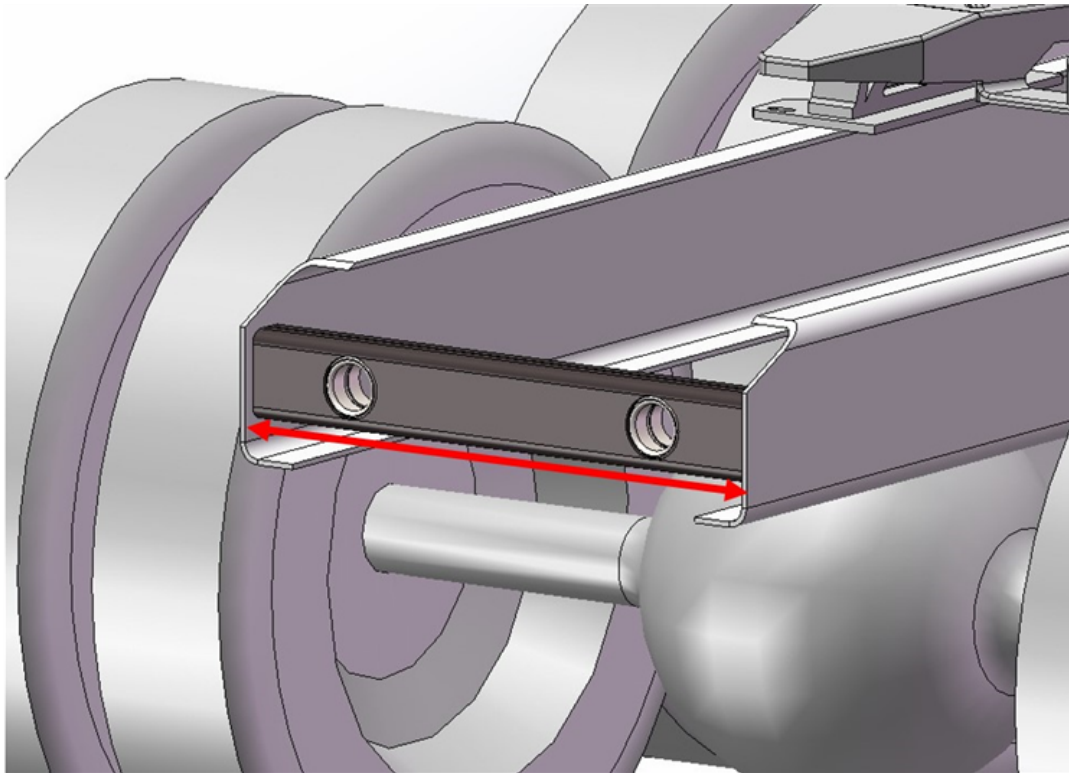

FIGURE 20 – SOUDER LE RÉCEPTACLE ARRIÈRE (QUICKSWAP AVEC BÉQUILLES)

5.7.2 Quickswap avec essieu d'appoint

1. En utilisant les marques que vous avez faites précédemment (voir la section 5.5), fixez le réceptacle arrière au cadre du tracteur avec un serre-joint.
2. Fixez chaque côté du réceptacle arrière à l'aide d'au moins quatre (4) boulons placés à peu près à distance égale les uns des autres. Percez les trous (5/8 po) complètement.
3. Serrez chaque boulon au couple de serrage recommandé par le constructeur de la carrosserie du tracteur.

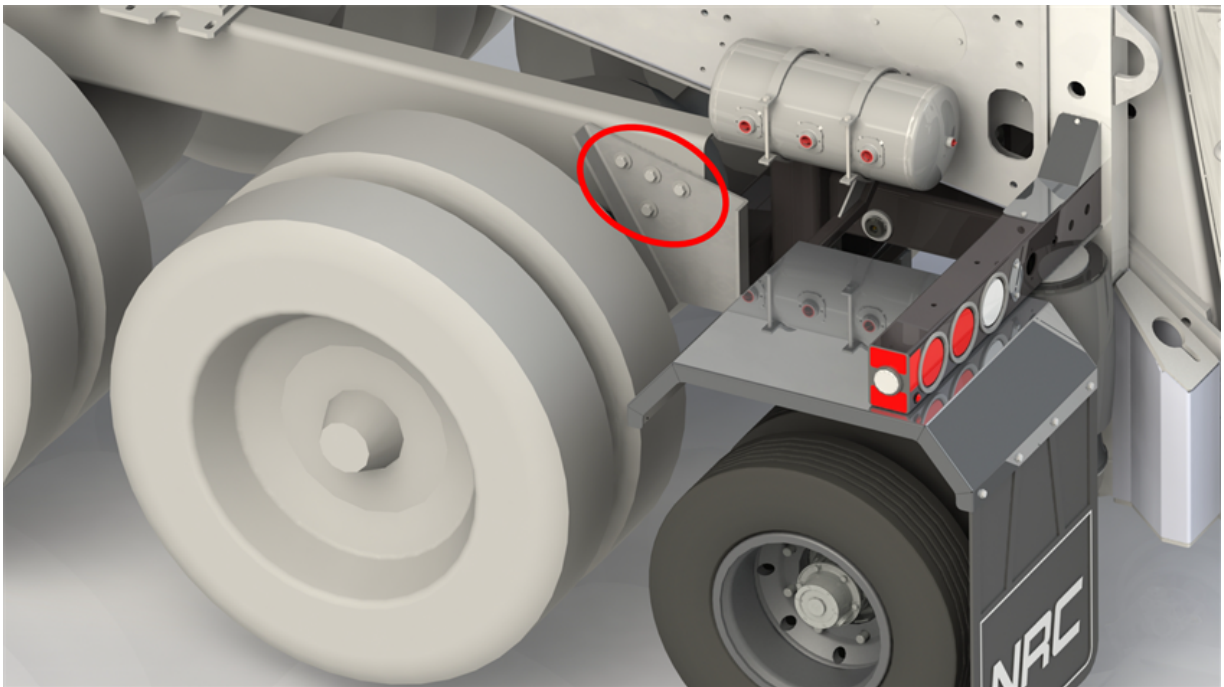

FIGURE 21 – BOULONNER LE RÉCEPTACLE ARRIÈRE (QUICKSWAP AVEC ESSIEU D'APPOINT)

5.8 Souder les plaques de cadre

Une plaque doit être soudée à l'arrière du cadre du tracteur, là où il a été coupé, comme le montre la Figure 22.



1. Cadre du tracteur

2. Plaque de cadre

FIGURE 22 – SOUDER LA PLAQUE DE CADRE

5.9 Souder les cales permanentes sur le réceptacle arrière

NOTE : Cette section porte uniquement sur le modèle de Quickswap standard.

Vous devez souder des cales permanentes sur le réceptacle arrière du Quickswap, comme l'indique la Figure 23.

Si l'épaisseur des cales diffère d'un côté à l'autre, assurez-vous de souder la bonne cale sur le bon côté.

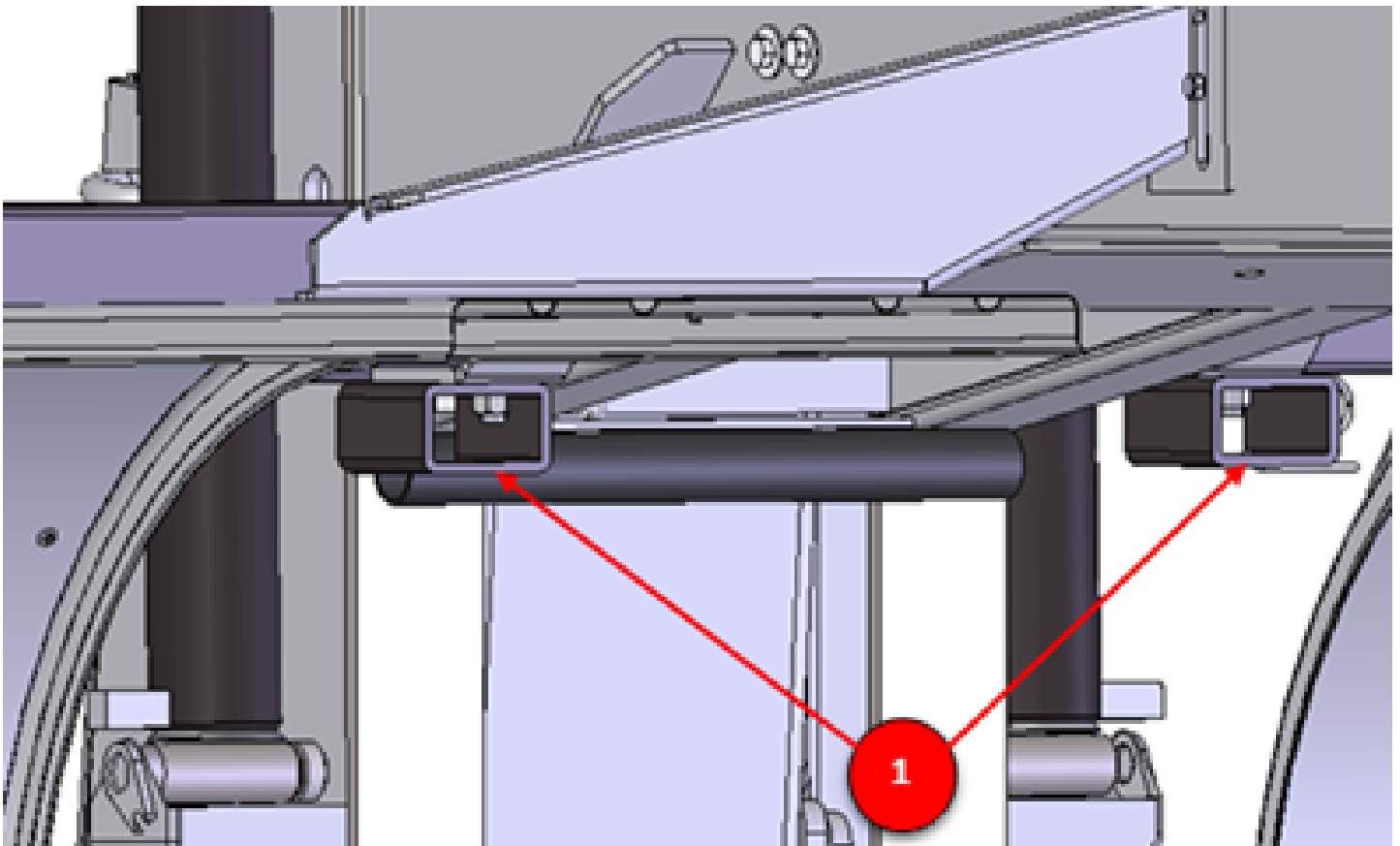
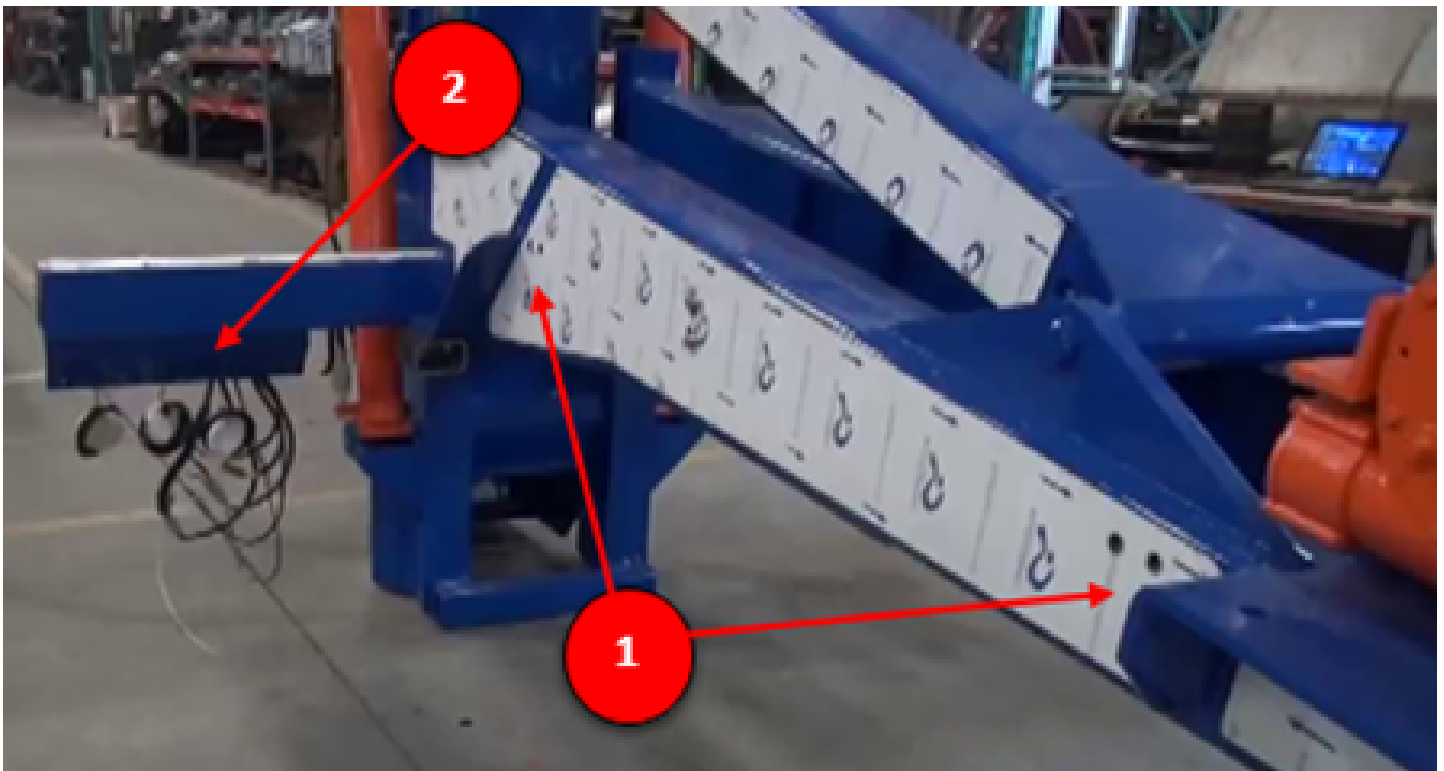

FIGURE 23 – ENDROITS OÙ SOUDER LES CALES SOUS LE RÉCEPTACLE ARRIÈRE

6 INSTALLER LES ACCESSOIRES

Des trous prépercés et des attaches sont fournis de chaque côté du cadre du Quickswap (voir la Figure 24) pour le coffre et les garde-boue.



1. Trous pour attacher les supports du coffre

2. Attaches pour les garde-boue

FIGURE 24 – ATTACHES POUR LES ACCESSOIRES

Pour installer le coffre, vous devez d'abord installer les supports qui le tiendront en place. La Figure 25 montre comment le support gauche du coffre s'insère dans les trous prépercés du cadre.

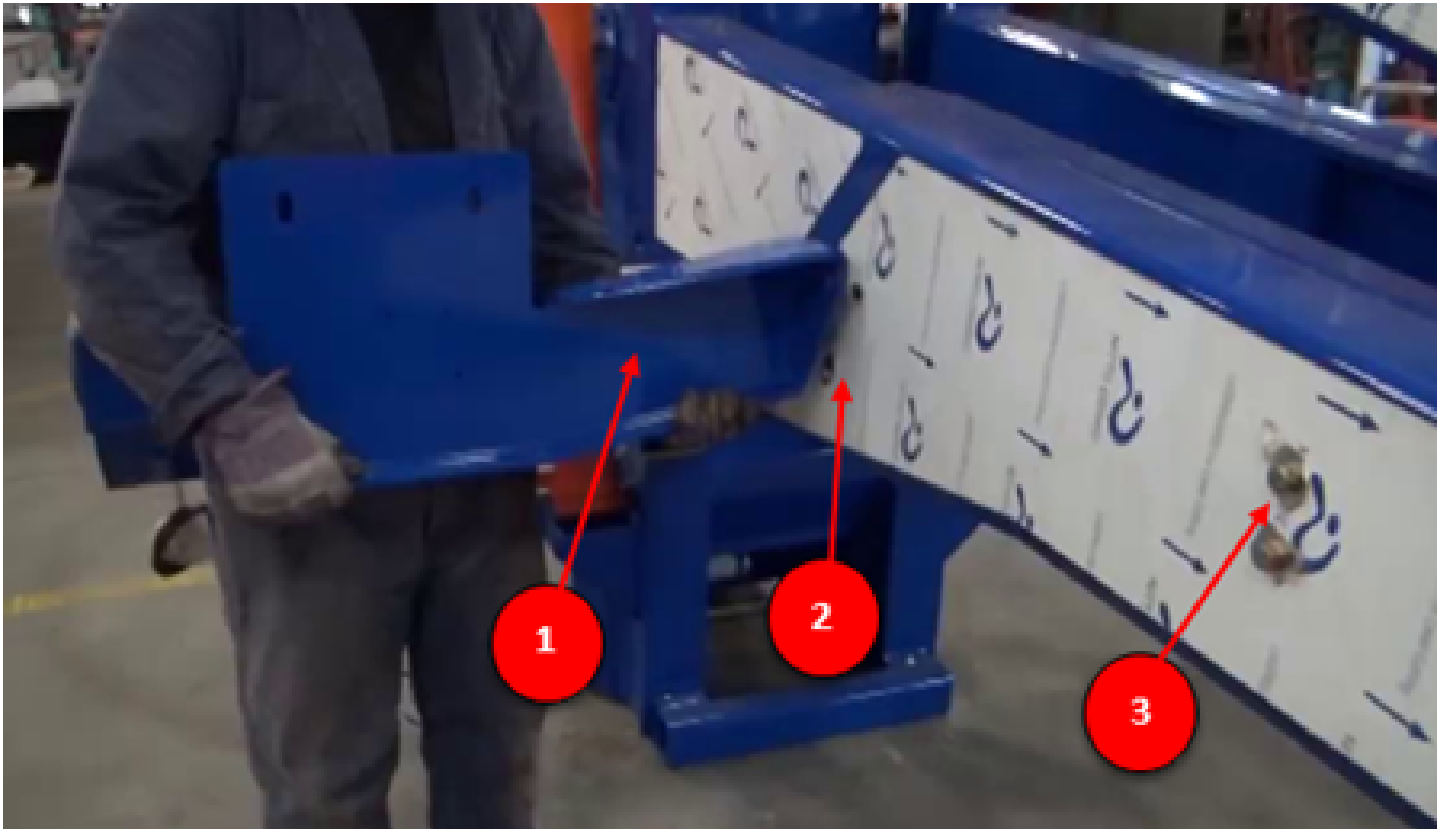

1. Support du coffre
2. Trous pour attacher les supports du coffre
3. Attaches pour un support de garde-boue

FIGURE 25 – SUPPORTS POUR LE COFFRE ET LES GARDE-BOUE

Quand les supports sont solidement en place, glissez le coffre entre les supports puis fixez-le à chaque support avec les boulons fournis à cet effet.

Les garde-boue peuvent être attachés de deux façons :

1. Si le coffre n'est pas encore installé, installez un support à garde-boue sur le cadre en utilisant les boulons fournis (voir le no 3 de la Figure 26). Attachez ensuite le garde-boue (no 2) à ce support et au support arrière (no 1).
2. Si le coffre est déjà installé, le support n'est pas nécessaire puisque vous boulonnerez le garde-boue au coffre et au support arrière (no 1 dans la Figure 26).

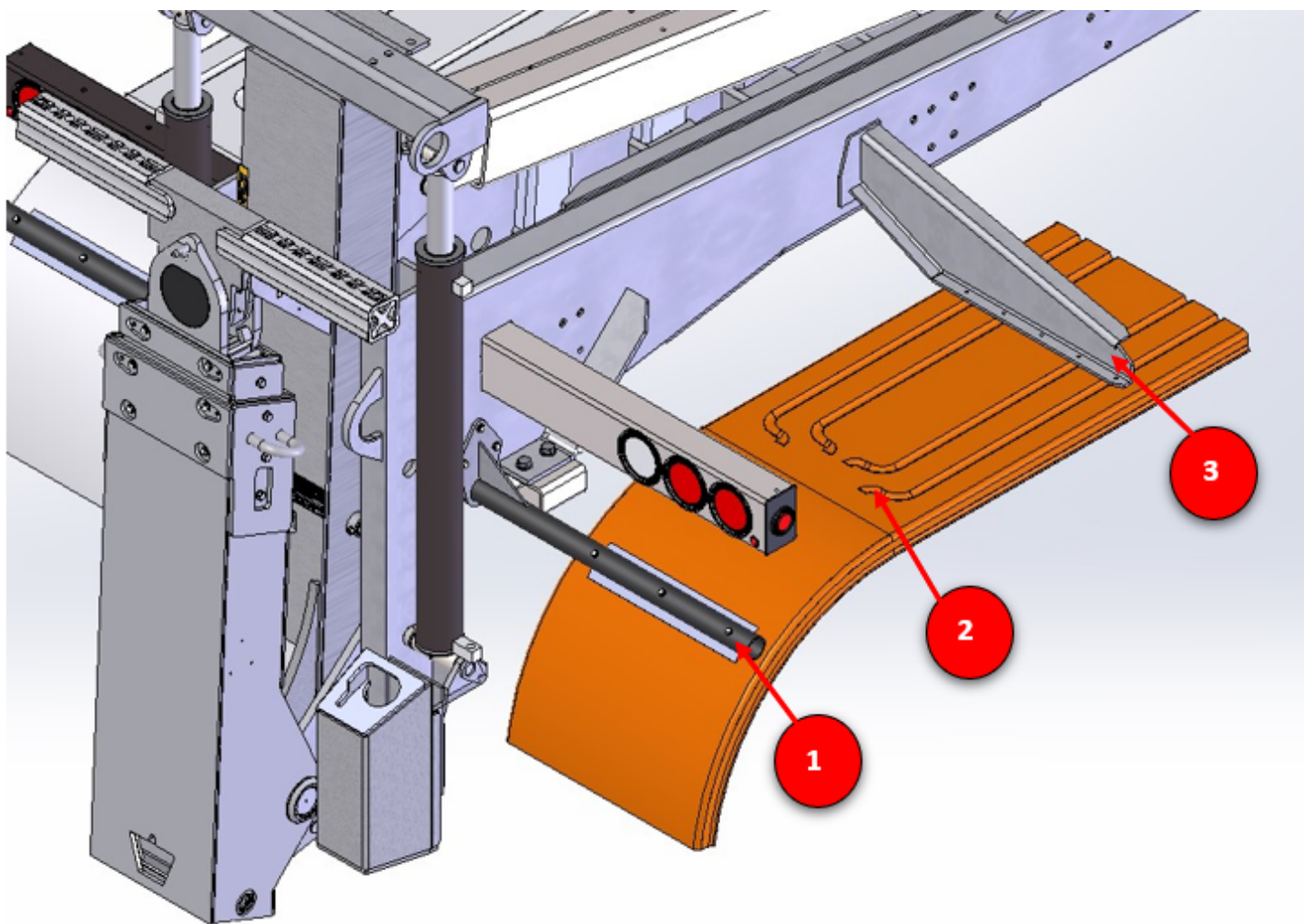

1. Support arrière du garde-boue
3. Support du garde-boue

2. Garde-boue

FIGURE 26 – GARDE-BOUE INSTALLÉ SANS LE COFFRE

7 INSTALLER LES SYSTÈMES HYDRAULIQUE ET ÉLECTRIQUE

Votre modèle de Quickswap a un panneau intégré pour faire les connexions hydrauliques et électriques comme le montre la Figure 27.

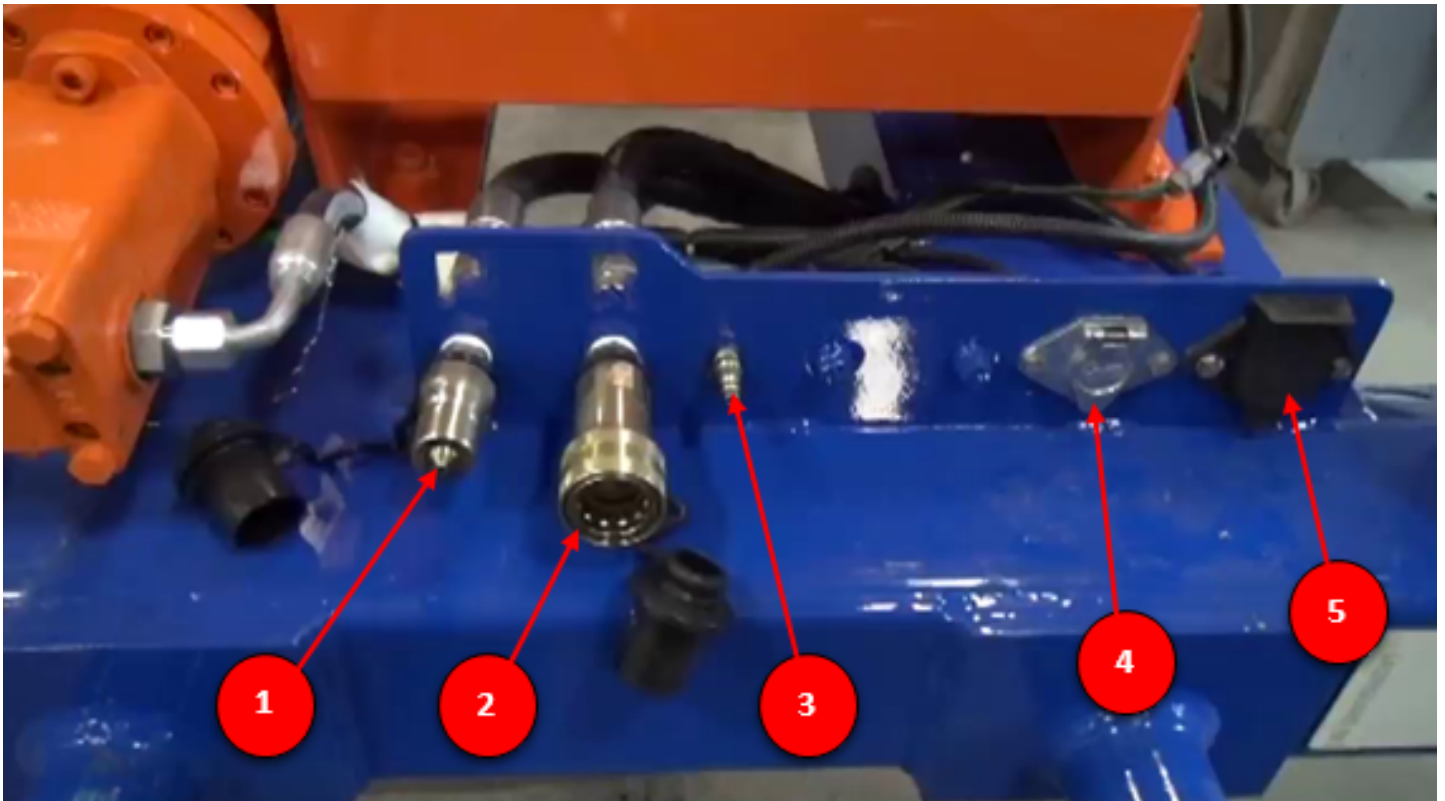

1. Pression hydraulique
2. Retour hydraulique
3. Air pour le débrayage du treuil
4. Connecteur électrique des feux de recul
5. Connecteur électrique à sept broches

FIGURE 27 – PANNEAU POUR LES CONNECTEURS ÉLECTRIQUES ET HYDRAULIQUES

Les éléments 1 et 2 de la Figure 27 sont des connecteurs rapides pour le système hydraulique. Vous devrez installer les connecteurs rapides hydrauliques correspondants sur les boyaux du tracteur.

Les éléments 4 et 5 de la Figure 27 sont les connecteurs électriques. Les broches des connecteurs sont identifiées dans la Figure 28 et la Figure 29.

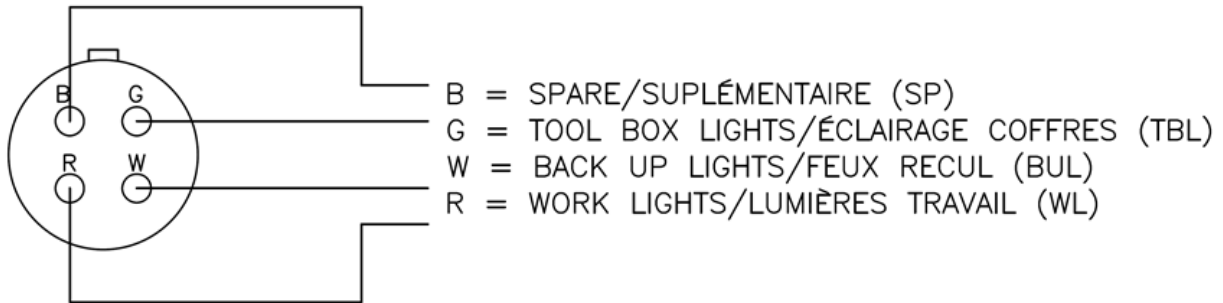

FIGURE 28 – IDENTIFICATION DES BROCHES DU CONNECTEUR ÉLECTRIQUE DES FEUX DE RECUL

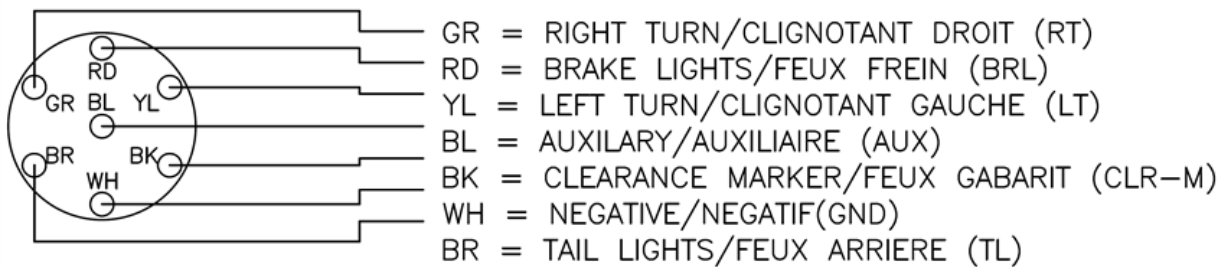
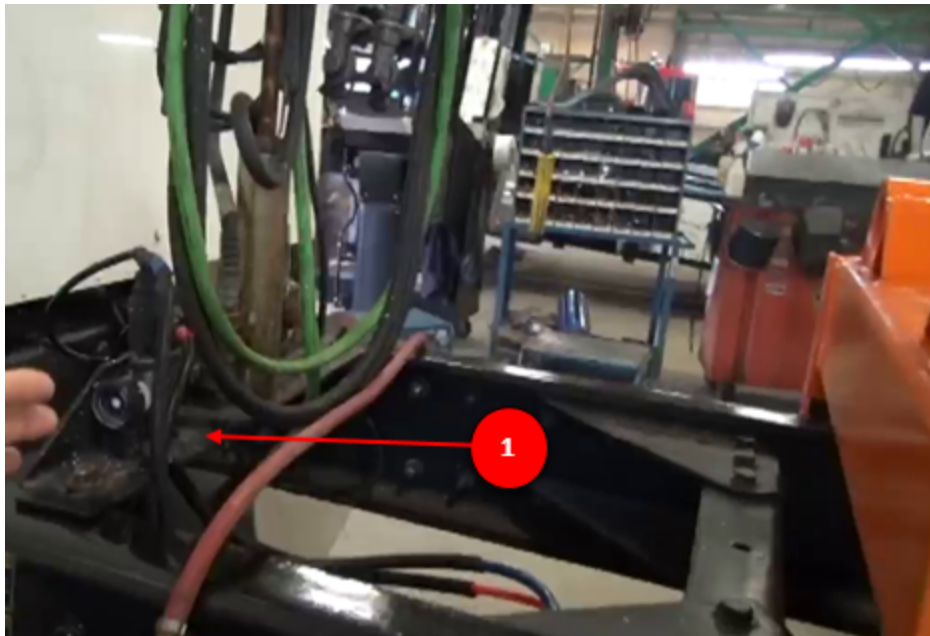

FIGURE 29 – IDENTIFICATION DES BROCHES DU CONNECTEUR À SEPT BROCHES

8 RÉINSTALLER LES ÉLÉMENTS RETIRÉS DU TRACTEUR

Les éléments que vous avez retirés avant d'installer l'unité Quickswap devraient être réinstallés à présent. Chaque tracteur est différent, c'est pourquoi nous ne donnons ici qu'un exemple du tracteur qui a été utilisé pour rédiger cette procédure.

Réinstallez le support métallique pour boyaux et tous les câbles électriques qui constituaient des obstacles et qui ont été enlevés (voir le point 1 de la Figure 30). Réinstallez ce support métallique aussi près que possible du réceptacle avant, rebranchez tous les boyaux et tous les câbles et réglez la pression hydraulique.



1. Exemple d'équipement retiré

FIGURE 30 – ÉQUIPEMENT QUI A ÉTÉ RETIRÉ AVANT L'INSTALLATION

8.1 Ajuster la pression hydraulique

L'unité de remorquage Quickswap a un seul système hydraulique. La pression maximale doit être vérifiée et ajustée à 210 bar (2500 psi).

1. Assurez-vous que tous les boyaux hydrauliques sont correctement raccordés à l'unité Quickswap.
2. Démarrez le moteur et réglez sa vitesse entre 600 et 800 tours par minute.

NOTE : Cela assurera que la pression indiquée est correcte.

3. Embrayez la prise de force.
4. Vérifiez s'il y a des fuites dans les boyaux hydrauliques de pression/de retour.
5. Dévissez le dispositif de verrouillage (no 3 dans Figure 31) sur la soupape, tirez le levier du bras de remorquage vers l'intérieur et tournez le dispositif de réglage (no 2 dans Figure 31) jusqu'à ce que la pression atteigne 2800 psi sur le manomètre.

NOTE : Tirer sur le levier du bras de remorquage quand il est à sa limite fait monter la pression hydraulique au maximum. De cette façon, vous pouvez ajuster la pression maximale avec le dispositif d'ajustement. Cette méthode fonctionnerait aussi avec un autre levier de commande.

6. Remettez le dispositif de verrouillage en place.

NOTE : L'indicateur de pression se trouve généralement dans le compartiment de contrôle, du côté du conducteur. S'il n'y a pas de manomètre, utilisez un manomètre amovible sur la fonction d'un distributeur.

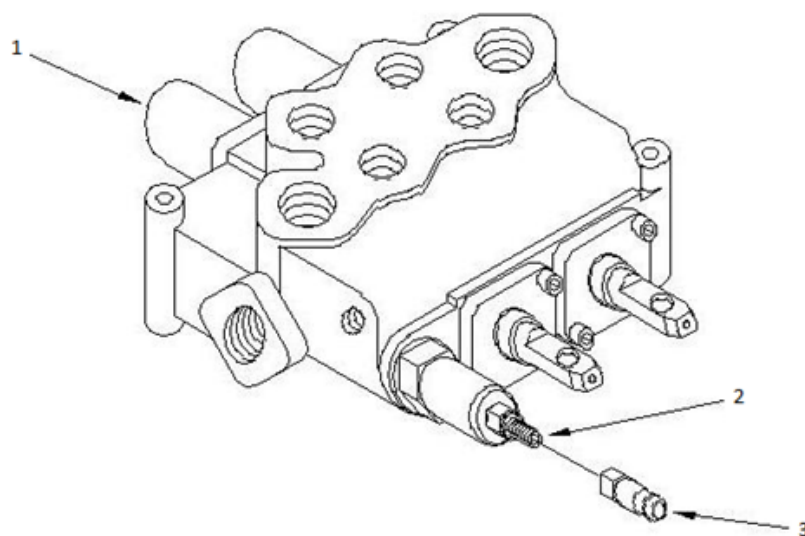

1. Capuchon

2. Dispositif d'ajustement

3. Dispositif de verrouillage

FIGURE 31 – RÉGLER LA PRESSION HYDRAULIQUE

8.2 Brancher les conduites hydrauliques - directives générales

Cette section fournit quelques directives générales à suivre quand on travaille avec un système hydraulique. Toutes les illustrations proviennent de Gates Hydraulics.

1. Assurez-vous de travailler dans un environnement propre pour éviter la contamination des conduites hydrauliques.

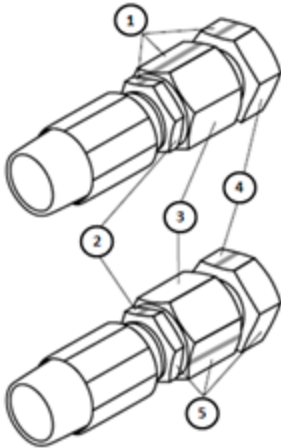

2. Serrez correctement le raccord en suivant les instructions ci-dessous :

Méthode pour vérifier le couple de serrage du raccord avec les pans.

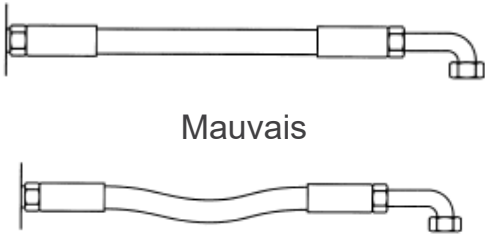
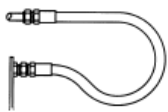

1. Une fois que le raccord a été serré à la main, tracez une ligne droite sur l'anneau de serrage hexagonal, l'écrou et l'adaptateur.
2. Anneau de serrage hexagonal
3. Écrou de type "Full-Torque nut"
4. Adaptateur
5. Serrez jusqu'à ce que le désalignement des marques corresponde aux valeurs spécifiées. Dans cet exemple, c'est deux pans. La marque sur l'anneau de serrage hexagonal devrait rester alignée avec la marque sur l'adaptateur.

3. Placez et raccordez les boyaux correctement, en suivant les instructions ci-dessous :

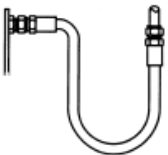
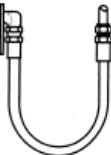
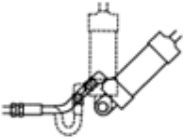
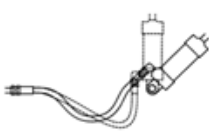
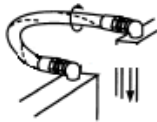
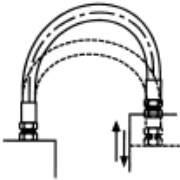
 <p>Mauvais</p> <p>Bon</p>	<p>Quand un boyau est installé en ligne droite, laissez assez de jeu dans le boyau pour permettre les changements de longueur qui se produiront quand la pression sera appliquée.</p>	
 <p>Mauvais</p>	 <p>Bon</p>	<p>Quand le rayon est inférieur au minimum requis, utilisez un adaptateur pour éviter les coudes prononcés.</p>
 <p>Mauvais</p>	 <p>Bon</p>	<p>Utilisez des adaptateurs d'angle appropriés pour éviter les coudes serrés dans le tuyau.</p>
 <p>Mauvais</p>	 <p>Bon</p>	<p>Une longueur de boyau adéquate est nécessaire pour permettre le mouvement lors des flexions et pour éviter l'abrasion.</p>
 <p>Mauvais</p>	 <p>Bon</p>	<p>Évitez la torsion et la déformation en pliant le tuyau sur le même plan que le mouvement du port auquel le boyau est branché.</p>

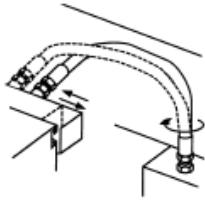
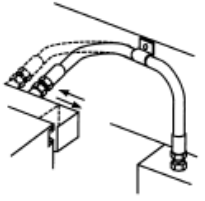
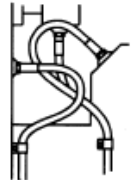
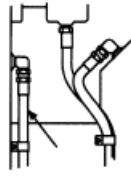
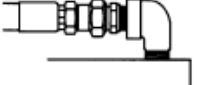
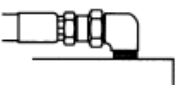
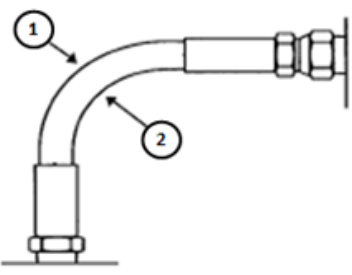
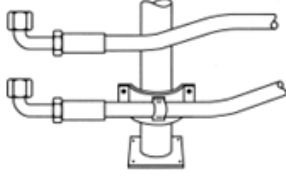
 <p>Mauvais</p>	 <p>Bon</p>	<p>Évitez la torsion des boyaux qui se plient sur deux plans en les fixant à l'endroit du changement de plan.</p>
 <p>Mauvais</p>	 <p>Bon</p>	<p>Branchez les boyaux directement en utilisant des adaptateurs et des raccords de 45° et 90°. Évitez d'avoir un tuyau beaucoup trop long pour améliorer l'apparence.</p>
 <p>Mauvais</p>	 <p>Bon</p>	<p>Réduisez le nombre de joints à filetage en utilisant des adaptateurs hydrauliques plutôt que des raccords.</p>
	<ol style="list-style-type: none"> 1. Sans pression 2. Haute pression <p>Pour permettre au boyau de s'allonger quand il est sous pression, ne pas mettre de fixation dans les coudes. Cela permet aux courbes d'absorber le changement. Ne fixez pas ensemble des conduites à haute pression et des conduites à basse pression.</p>	
 <p>Mauvais Bon</p>	<p>Les températures ambiantes élevées réduisent la durée de vie des boyaux; assurez-vous que les boyaux sont éloignés des composants chauds. Si cela n'est pas possible, isolez les boyaux.</p>	

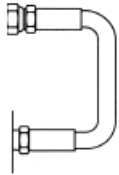
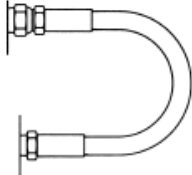
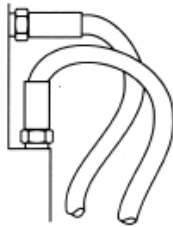
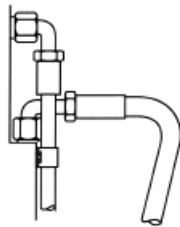
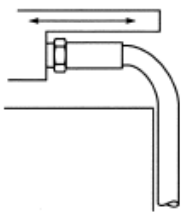
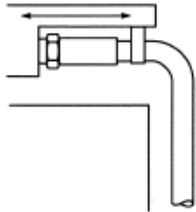
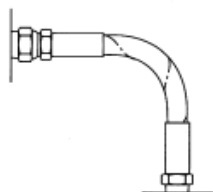
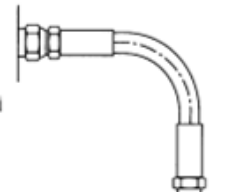
 <p>Mauvais</p>	 <p>Bon</p>	<p>Pour éviter que le boyau s'affaisse et que le débit soit réduit, le rayon de pliage du boyau doit être le plus grand que possible. Voir les tableaux de spécifications des boyaux pour connaître les rayons minimum de courbure requis.</p>
 <p>Mauvais</p>	 <p>Bon</p>	<p>Des coudes et des adaptateurs devraient être utilisés pour réduire la tension du montage et pour obtenir des installations plus soignées, qui seront plus faciles à inspecter et à entretenir.</p>
 <p>Mauvais</p>	 <p>Bon</p>	<p>Faites passer le boyau de manière à éviter le frottement et l'abrasion. Dans bien des cas, des colliers de serrage sont nécessaires pour soutenir les boyaux sur de longs parcours ou pour maintenir les boyaux loin des pièces mobiles. Utilisez des colliers de serrage de la bonne taille. Un collier de serrage trop grand permet au boyau de bouger à l'intérieur du collier, ce qui cause de l'abrasion.</p>
 <p>Mauvais</p>	 <p>Bon</p>	<p>Lorsque vous installez un boyau, assurez-vous qu'il n'est pas tordu. Si de la pression est appliquée sur un boyau tordu, le boyau peut se briser ou ses raccords peuvent se desserrer.</p>

DISTRIBUTEURS ET FOURNISSEURS DE SERVICES AUTORISÉS

Veillez consulter notre site Web pour obtenir la liste des distributeurs et fournisseurs de services autorisés, ou scannez le code QR ci-dessous.

<https://nrc-industries.com/fr/distributeurs-nrc/>





NRC-INDUSTRIES.COM

2430, rue Principale, Saint-Paul-d'Abbotsford, Qc, J0E 1A0

T. 450 379.5796 Téléc. 450 379.5796